

RCR028

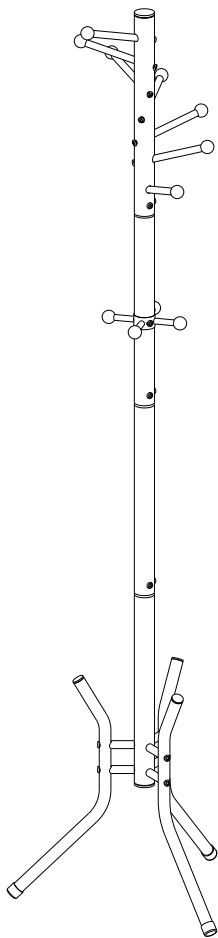

EN

General Guidelines

- Please read the following instruction carefully and use the product accordingly.
- Please keep this manual and hand it over when you transfer the product.
- This summary may not include every detail of all variations and considered steps. Please contact us when further information and help are needed.

Notes

- Please follow the procedures on the instructions carefully when assembling.
- Please place the product on the flat surface to keep balance.
- Please make sure that all accessories are tightened firmly before the use.
- Keep the product away from fire and heat sources.
- Children are not allowed to play with the product for safety reasons.
- Hook the clothes evenly to prevent the product toppling over.

DE

Einleitung

- Bitte lesen Sie die folgende Anleitung aufmerksam durch und verwenden Sie das Produkt sachgemäß.
- Bewahren Sie diese Anleitung gut auf und händigen Sie sie bei Weitergabe des Produkts an Dritte ebenfalls mit aus.
- Aus Gründen der Übersicht können nicht alle Details zu allen Varianten und denkbaren Montagen beschrieben werden. Wenn Sie weitere Informationen und Hilfe benötigen, kontaktieren Sie uns bitte.

Hinweise

- Bauen Sie das Produkt bitte streng nach Anleitung auf.
- Stellen Sie das Produkt bitte auf einen ebenen Untergrund, um eine gute Stabilität zu gewährleisten.
- Vergewissern Sie sich vor der Benutzung des Produktes, dass alle Schrauben festgezogen wurden.
- Halten Sie das Produkt von Wärmequellen und Feuer fern.
- Kindern ist es aus Sicherheitsgründen untersagt, auf das Produkt zu klettern oder damit zu spielen.
- Hängen Sie Ihre Kleidungsstücke so auf, dass das Gewicht gleichmäßig verteilt ist, um ein Umkippen des Produktes zu vermeiden.

FR

Introduction

- Lisez attentivement ces instructions et utilisez votre produit d'après ce mode d'emploi.
- Conservez ces instructions. Si vous souhaitez offrir ce produit à un tiers, joignez obligatoirement ce mode d'emploi.
- Pour des raisons de clarté, les détails concernant chaque variante ou montage envisageable ne peuvent être tous décrits. Si vous souhaitez obtenir plus d'informations ou si vous rencontrez certains problèmes non traités de manière détaillée dans ces instructions, veuillez nous contacter.

Notes

- Veuillez suivre les étapes dans les instructions lors du montage.
- Veuillez placer le produit sur une surface plane afin de maintenir l'équilibre.
- Veuillez vous assurer que tous les accessoires sont bien serrés avant l'utilisation.
- Éloignez le produit de toute source de chaleur.
- Il est interdit aux enfants de le jouer avec.
- Équilibrez la charge sur le produit pour éviter tout risque de basculement.

IT

Linee guida generali

- Si prega di leggere attentamente le seguenti istruzioni e usare il prodotto in modo opportuno.
- Si prega di conservare questo manuale e consegnarlo quando il prodotto cambia proprietario.
- Questo riassunto potrebbe non includere ogni dettaglio di tutte le variazioni e le fasi considerate. Contattaci se hai bisogno di ulteriori informazioni e assistenza.

Note

- Si prega di seguire attentamente le istruzioni durante il montaggio.
- Si prega di utilizzare il prodotto su una superficie piana per mantenere la stabilità.
- Assicurarsi che tutte le parti siano ben fissate prima dell'utilizzo.
- Tenere il prodotto lontano da fonti di calore.
- I bambini non devono giocare con il prodotto per motivi di sicurezza.
- Si prega di appendere gli abiti in modo uniforme per evitare il ribaltamento del prodotto.

ES

Acerca del manual

- Por favor, lea detenidamente las instrucciones y respete los debidos usos del producto.
- Por favor, conserve bien este manual y en caso de cesión, no omita entregarlo junto al producto.
- Este manual podría no incluir todos los detalles de cada paso del montaje. Si necesita ayuda o información adicional, póngase en contacto con nosotros.

Notas

- Por favor, siga los procedimientos de las instrucciones con cuidado al montar;
- Por favor, coloque el producto en la superficie plana para mantener el equilibrio;
- Por favor asegúrese de que todos los accesorios estén bien apretados antes de usarlos;
- Mantenga el producto alejado del fuego y de las fuentes de calor;
- No se permite que los niños jueguen con el producto por razones de seguridad;
- Enganche la ropa de manera uniforme para evitar que el producto se caiga.

Algemene Richtlijnen

- Gelieve de handleiding na te lezen en het product zo te gebruiken.
- Gelieve de handleiding bij je te houden, en bij verkoop mee te geven.
- Deze samenvatting bevat mogelijks niet alle variaties en stappen. Gelieve contact op te nemen indien u meer informatie of hulp nodig hebt.

Toelichting

- Gelieve de stappen in de handleiding nauwkeurig na te kijken voor in elkaar te steken.
- Plaats het product op een vlakke ondergrond om het evenwicht te bewaren.
- Zorg ervoor dat alle accessoires stevig zijn vastgedraaid voor gebruik.
- Houd het product uit de buurt van vuur en warmtebronnen.
- Kinderen mogen om veiligheidsredenen niet met het product spelen.
- Haak de kleding gelijkmatig om te voorkomen dat het product omvalt.

Allmänna riktlinjer

- Var god läs följande instruktioner noggrant och använd produkten därefter.
- Var god behåll den här bruksanvisningen och överlämna den när du överför produkten.
- Denna sammanfattning kanske inte innehåller alla detaljer i alla variationer och övervägda steg. Vänligen kontakta oss när ytterligare information och hjälp behövs.

Anteckningar





- Följ procedurena på instruktionerna noggrant vid montering.
- Placera produkten på en plan yta för att hålla balansen.
- Se till att alla tillbehör är ordentligt åtdragna före användning.
- Håll produkten borta från brand- och värmekällor.
- Barn får inte leka med produkten av säkerhetsskäl.
- Häng upp kläderna jämnt för att förhindra att produkten välter.

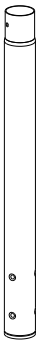

Ogólne Porady

- Proszę uważnie przeczytać niniejsze instrukcje oraz odpowiednio używać produkt.
- Proszę przechowywać tą instrukcję oraz przekazać razem z produktem podczas transferu zmiany własności.
- Podsumowanie to może nie zawierać wszystkich detali każdej z wersji oraz uwzględnionych kroków. Proszę skontaktuj się z nami jeśli potrzebujesz więcej informacji albo pomocy.

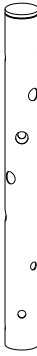
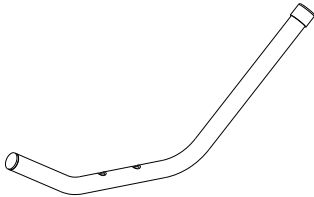
Zapisy

- Podczas składania proszę ściśle trzymać się procedur złożenia.
- Proszę umieścić produkt na płaskiej powierzchni tak, aby utrzymać jego balans.
- Proszę upewnić się, że wszystkie akcesoria zostały mocno dociśnięte przed rozpoczęciem użytkowania.
- Trzymać produkt z daleka od ognia i źródeł ciepła.
- Ze względów bezpieczeństwa zabronione jest bawienie się dzieci produktem.
- Rozmieść ubrania równomierne na haczykach, aby zapobiec przewrócenia się produktu.

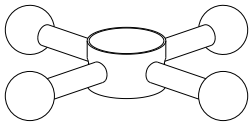
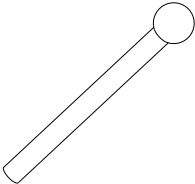
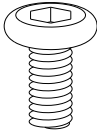
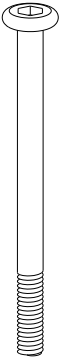
<p>A  × 1</p>	<p>B  × 1</p>
<p>C  × 1</p>	<p>D  × 1</p>
<p>E  × 3</p>	<p>F  × 6</p>

<p>G × 1</p> 	<p>H × 7</p> 
<p>I × 15</p> 	<p>J × 6</p> 
<p>K × 1</p> 	

1

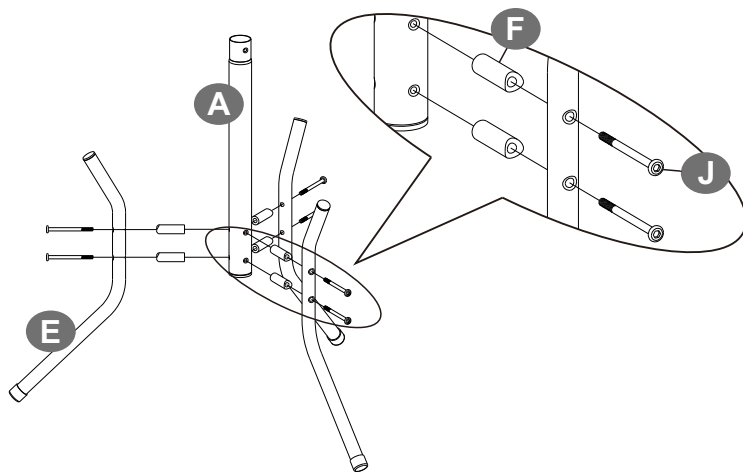

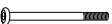
J  6PCS

2

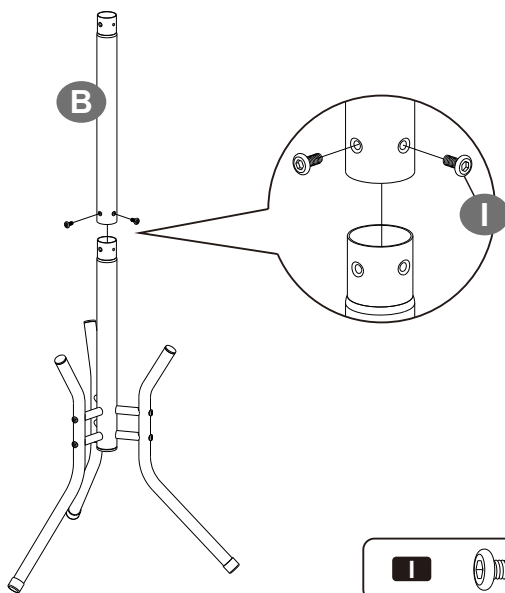

I  2PCS

3

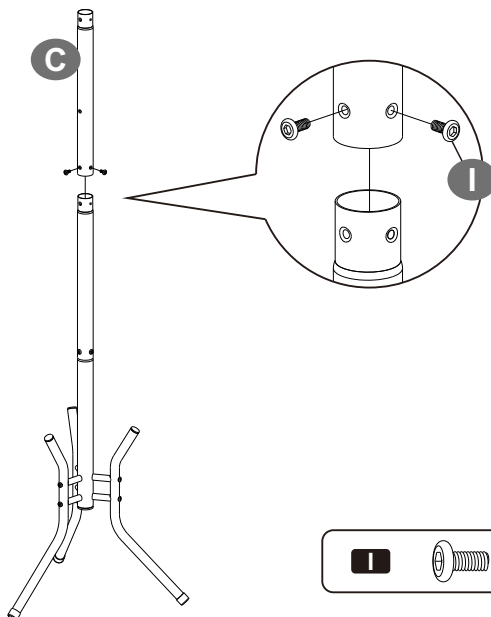

4

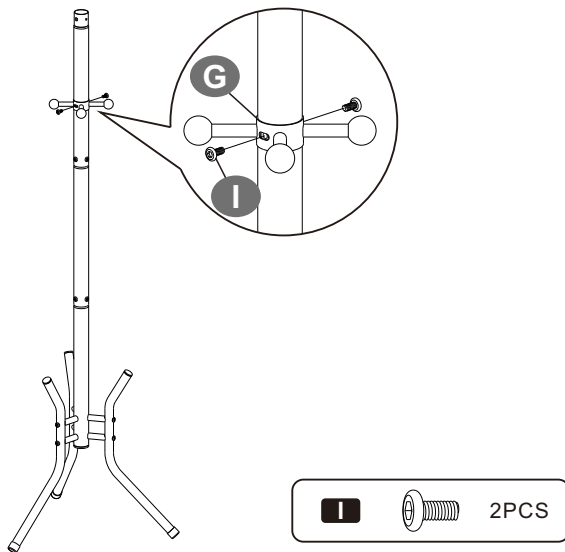

5

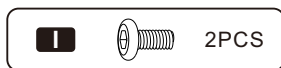
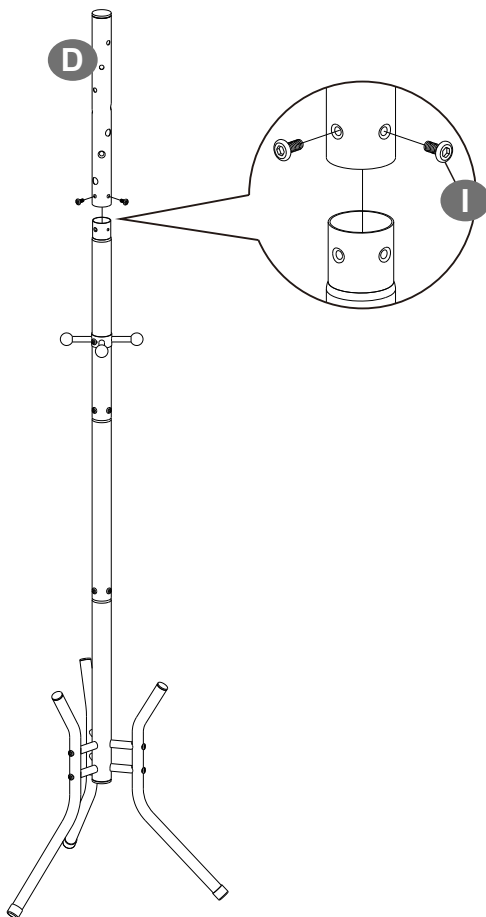

6

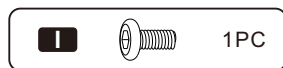
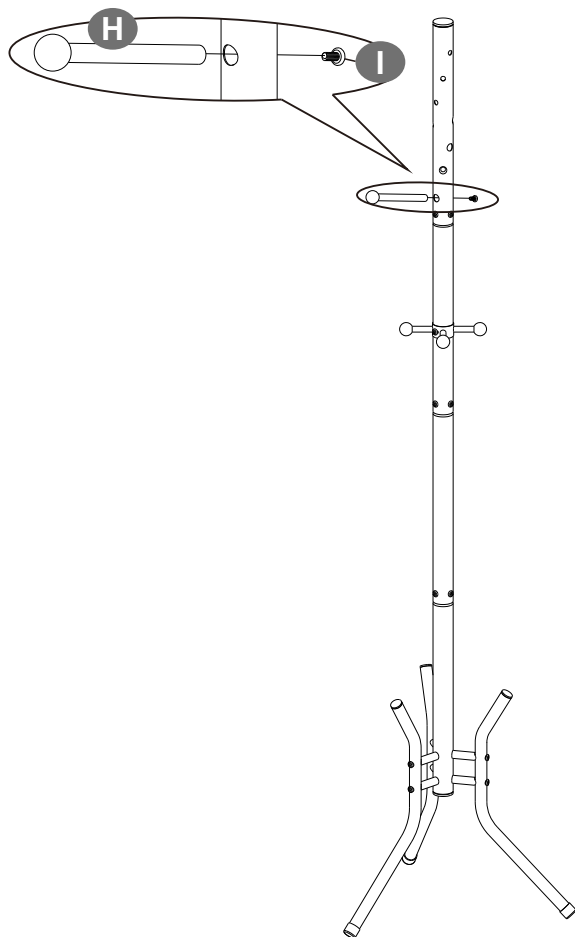

7

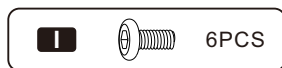
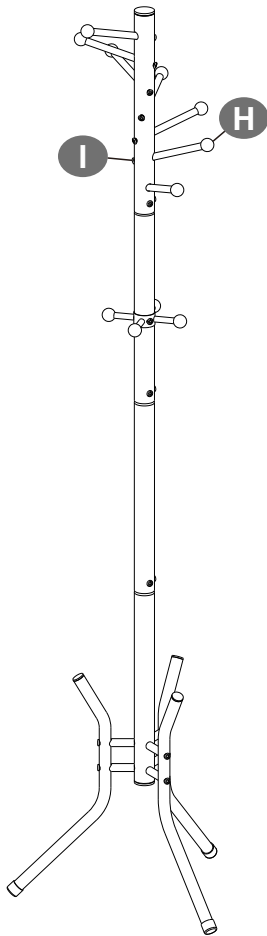

8

