

LGR23/023

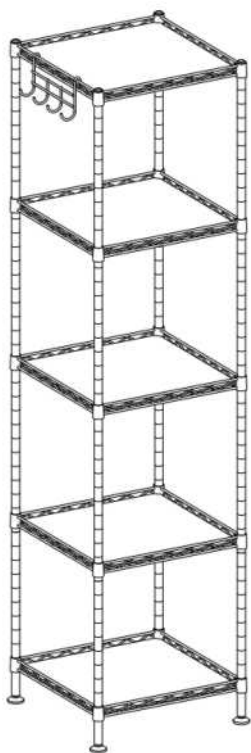

General Guidelines

- Read the following instructions carefully and use the product accordingly.
- Please keep this manual and hand it over if you transfer ownership of the product.
- This summary may not include every detail of all variations and considered steps. Contact us if further information and help are needed.

Notes

- The shelves of this storage rack can be adjusted to different heights to satisfy your needs. The maximum static load capacity of each shelf is 20 kg (44 lb).
- Assemble the plastics clips with the TOP arrow pointing upwards. After 2 plastic clips are assembled, shake it with your hands to make sure they don't move.
- The plastic connectors should click precisely on the notches to make the shelf stay in position and keep the surface of each shelf at the same level.

Warnings

- Children are not allowed to climb on or drag the product to avoid potential personal injury caused by the product tipping over.
- Clean the product with a damp cloth or mild detergent; don't use corrosive or abrasive cleaner.
- Place heavier items on the lower shelf to avoid tipping over.
- It's recommended to install the included anti-tip device for safety.

Einleitung

- Bitte lesen Sie die folgende Anleitung aufmerksam durch und verwenden Sie das Produkt sachgemäß.
- Bewahren Sie diese Anleitung gut auf und händigen Sie sie bei Weitergabe des Produkts an Dritte ebenfalls mit aus.
- Aus Gründen der Übersicht können nicht alle Details zu allen Varianten und denkbaren Montagen beschrieben werden. Wenn Sie weitere Informationen und Hilfe benötigen, kontaktieren Sie uns bitte.

Hinweise

- Die Ablagen dieses Regals können nach Bedarf in der Höhe verstellen. Zudem beträgt die max. statische Belastbarkeit jeder Ablage 20 kg.
- Bei der Montage der Plastikklammern sollte der TOP-Pfeil stets nach oben weisen. Wackeln Sie nach der Montage leicht an den Klammern, um sicherzustellen, dass diese sich nicht mehr bewegen lassen.
- Lassen Sie die Klammern in der Rille eines Standrohres mit einem „Klick“ einrasten, um die Ablagen zu befestigen. Die Klammern jeder Ebene sollten auf der gleichen Höhe angebracht werden.

Warnhinweise

- Lassen Sie Kinder nicht auf das Produkt klettern oder an ihm zerran. So werden durch Umkippen verursachte Verletzungen vermieden.

- Verwenden Sie für die tägliche Reinigung ein angefeuchtetes Tuch. Falls notwendig, können Sie auch ein mildes Reinigungsmittel benutzen. Das Produkt darf nicht in Kontakt mit aggressiven chemischen Substanzen kommen.
- Platzieren Sie schwere Gegenstände bitte auf der unteren Ablage, um ein Umkippen zu vermeiden.
- Befestigen Sie dieses Produkt mit dem beiliegenden Kippschutz an der Wand, um eine sichere Nutzung zu gewährleisten.

FR

Introduction

- Nous vous prions de bien vouloir lire attentivement ce mode d'emploi avant de monter ou d'utiliser le produit afin d'éviter des dommages causés par une utilisation non conforme.
- Conservez ces instructions. Si vous souhaitez offrir ce produit aux autres, veuillez y joindre ce mode d'emploi.
- Les textes et les illustrations de ces instructions ont fait l'objet du plus grand soin. Pour des raisons de clarté, les détails concernant chaque variante ou montage envisageable ne peuvent pas tous être décrits. Les textes et les schémas imprimés dans les présentes instructions ne sont donnés qu'à titre d'exemple. Si toutefois vous souhaitez obtenir plus d'informations ou si vous rencontrez certains problèmes n'étant pas traités de manière détaillée dans ces instructions, veuillez vous adresser au vendeur.

Notes

- La position des étagères est réglable en fonction de votre besoin. La charge statique maximale est de 20 kg /niveau.
- La flèche TOP des clips en plastique doit être vers le haut. Après avoir assemblé les 2 parties d'un clip, secouez-les avec les mains pour assurer qu'elles ne bougent pas.
- Les connecteurs en plastique doivent s'enclencher avec précision sur les encoches pour que l'étagère est horizontale et reste en place.

Avertissements

- Il est interdit aux enfants de grimper sur le produit ou de traîner le produit afin d'éviter tout risque de blessures causées par le basculement du produit.
- Nettoyez le produit avec un chiffon humide ou un détergent neutre. N'utilisez pas de nettoyant corrosif ni de chiffon abrasif.
- Placez les articles plus lourds sur la tablette inférieure pour éviter le basculement.
- Pour des raisons de sécurité, il est impératif de fixer le produit au mur avec le dispositif anti-basculement fourni.

IT

Linee guida generali

- Si prega di leggere attentamente le seguenti istruzioni e usare il prodotto in modo opportuno.
- Si prega di conservare questo manuale e consegnarlo quando il prodotto cambia proprietario.
- Questo riassunto potrebbe non includere ogni dettaglio di tutte le variazioni e le fasi considerate. Contattaci se hai bisogno di ulteriori informazioni e assistenza.

Note

- I ripiani di questo portaoggetti possono essere regolati a diverse altezze per soddisfare le tue esigenze. La capacità di carico statico di ogni ripiano è di 20 kg.
- Montare le clip in plastica con la freccia TOP rivolta verso l'alto. Dopo aver montato 2 clip di plastica, agitare con le mani per assicurarsi che non si muovano.
- I connettori in plastica dovrebbero cliccare con precisione sulle tacche in modo che il ripiano rimanga in posizione e mantenga la superficie di ogni ripiano allo stesso livello.

Avvertenze

- Impedire ai bambini di salire in piedi, arrampicarsi o giocare sul prodotto per evitare infortuni gravi causati dalla caduta.
- Pulire il prodotto con un panno umido o con un detergente delicato; non utilizzare detersivi corrosivi o abrasivi.
- Posizionare gli articoli più pesanti sul ripiano inferiore per evitare il ribaltamento.
- Si raccomanda di installare l'accessorio antiribaltamento incluso per la sicurezza.

ES

Acerca del manual

- Por favor, lea detenidamente las instrucciones y respete los debidos usos del producto.
- Por favor, conserve bien este manual y en caso de cesión, no omita entregarlo junto al producto.
- Este manual podría no incluir todos los detalles de cada paso del montaje. Si necesita ayuda o información adicional, póngase en contacto con nosotros.

Notas

- Los estantes de este sencillo y elegante estante de almacenamiento se pueden ajustar para satisfacer sus necesidades. La carga estática máxima de cada estante es de 20 kg.
- Monte los clips de plástico con la flecha superior apuntando hacia arriba. Después de ensamblar 2 clips de plástico, agítelo con las manos para asegurarse de que no se mueven.
- Los conectores de plástico deben hacer clic con precisión en las muescas para que la estantería permanezca en su posición y mantenga la superficie de cada estantería al mismo nivel.

Advertencias

- No se permite que los niños se suban o arrastren el producto para evitar posibles lesiones personales causadas por el vuelco del producto.
- Limpie el producto con un paño húmedo o un detergente suave; no utilice limpiadores corrosivos o abrasivos.
- Coloque los artículos más pesados en el estante inferior para evitar que se vuelquen.
- Se recomienda instalar el dispositivo de fijación antivuelco incluido por seguridad.

NL

Algemene Richtlijnen

- Gelieve de handleiding na te lezen en het product zo te gebruiken.
- Gelieve de handleiding bij te houden, en bij verkoop mee te geven.
- Deze samenvatting bevat mogelijk niet alle variaties en stappen. Gelieve contact op te nemen indien u meer informatie of hulp nodig hebt.

Toelichting

- De planken van dit opslagrek kunnen op verschillende hoogtes worden ingesteld om aan uw behoeften te voldoen. De maximale statische draagcapaciteit van elk schap is 20 kg.
- Monteer de kunststof klemmen met de BOVENSTE pijl naar boven. Nadat 2 kunststof klemmen zijn gemonteerd, schudt u deze met uw handen om ervoor te zorgen dat ze niet bewegen.
- De kunststof verbinding moeten precies op de inkepingen klikken, zodat de plank op zijn plaats blijft en het oppervlak van elke plank op hetzelfde niveau blijft.

Waarschuwingen

- Kinderen zijn niet toegestaan om op het product te klikken of het te versleuren om persoonlijk letsel te voorkomen.
- Maak het product proper met een damp doekje of zacht wasmiddelen; gebruik geen bijtend schoonmaakmiddel.
- Plaats zwaardere voorwerpen op de onderste plank om te voorkomen dat ze omvallen.
- Het wordt aanbevolen om het bijgeleverde anti-kantel hulpstuk voor de veiligheid te installeren.

SE

Allmänna riktlinjer

- Var god läs följande instruktioner noggrant och använd produkten därefter.
- Var god behåll den här bruksanvisningen och överlämna den när du överför produkten.
- Denna sammanfattning kanske inte innehåller alla detaljer i alla variationer och övervägda steg. Vänligen kontakta oss när ytterligare information och hjälp behövs.

Anteckningar

- Hyllorna på detta förvaringsställ kan justeras till olika höjder för att uppfylla dina behov. Den maximala statiska lastkapaciteten för varje hylla är 20 kg.
- Montera plastklämmorna med TOP-pilen uppåt. När de två plastklämmorna är monterade, skaka det med händerna för att se till att de inte rör sig.
- Plastkontaktarna ska klicka fast exakt på skåromna för att få hyllan att hållas på plats och hålla ytan på varje hylla på samma nivå.

Varningar

- Barn får inte klättra på eller släpa produkten för att undvika potentiell personskada orsakad av att produkten välter.
- Rengör produkten med fuktig trasa och mildt rengöringsmedel, använd inte frätande eller slipande rengöringsmedel.
- Placera tyngre föremål på den nedre hyllan för att undvika att den välter.
- Vi rekommenderar att du installerar den medföljande tipsskyddsenheten för säkerhet.

Ogólne Porady







- Proszę uważnie przeczytać niniejsze instrukcje oraz odpowiednio używać produkt.
- Proszę przechowywać tę instrukcję oraz przekazać razem z produktem podczas transferu zmiany własności.
- Podsumowanie to może nie zawierać wszystkich detali każdej z wersji oraz uwzględnionych kroków. Proszę skontaktuj się z nami jeśli potrzebujesz więcej informacji albo pomocy.

Zapisy

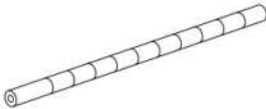
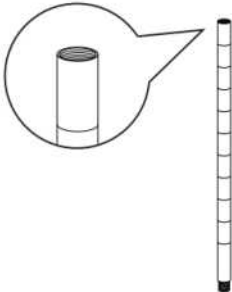
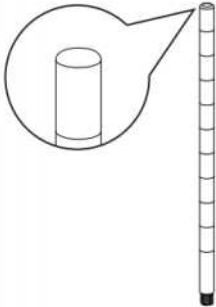
- Półki tego regału mogą być dostosowane do różnych wysokości, aby zaspokoić Twoje potrzeby. Maksymalna nośność statyczna każdej półki wynosi 20 kg.
- Zmontuj plastikowe klipsy ze strzałką GÓRA skierowaną do góry. Po zmontowaniu 2 plastikowych klipsów, potrząśnij nimi tak, aby potwierdzić, że się nie poruszają.
- Plastikowe łączniki powinny się dokładnie zatrzaskiwać w nacięcia tak, aby półka pozostała na swoim miejscu, a powierzchnia każdej półki była na tym samym poziomie.

Ostrzeżenia

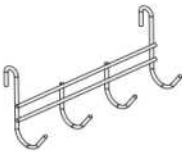
- Zabronione jest wspinanie się lub przeciąganie produktu przez dzieci tak, aby uniknąć potencjalnych urazów ciała wynikających z przewrócenia się produktu.
- Wyczyść produkt za pomocą wilgotnej ściereki lub delikatnego detergentu; nie używać korozyjnych lub ściernych środków czyszczących.
- Umieść cięższe przedmioty na niższej półce, tak aby uniknąć przewrócenia.
- Dla bezpieczeństwa rekomendowana jest instalacja załączonego oprzyrządowania przeciw-spadkowego.

<p>A × 5</p> 	<p>B × 4</p> 	<p>C × 8</p> 
<p>D × 4</p> 	<p>E × 4</p> 	<p>F × 40</p> 
<p>G × 5</p> 	<p>H × 1</p> 	<p>I × 2</p> 

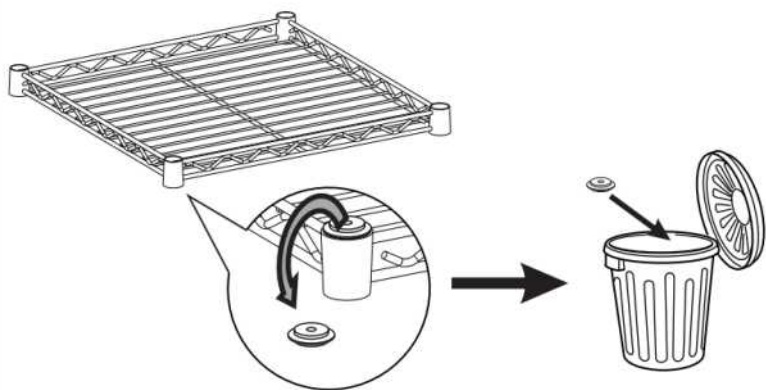

- EN •** Remove the protective covers from the shelves A and dispose of them.
- DE •** Entfernen Sie die Schutzkappen von den Fachböden A und entsorgen Sie sie.
- FR •** Enlevez les bouchons de protection des étagères A et jetez-les.
- IT •** Rimuovere le coperture di protezione dai ripiani A e smaltirle.
- ES •** Retire las cubiertas protectoras de los estantes A y deséchelas.

1

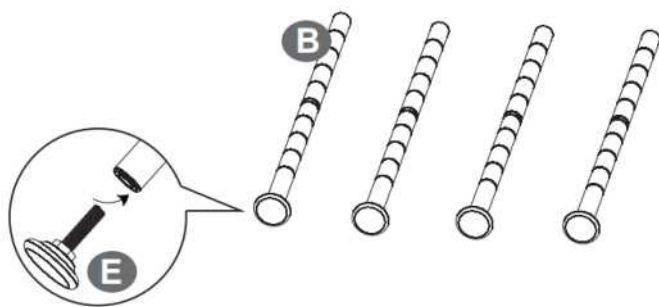

2

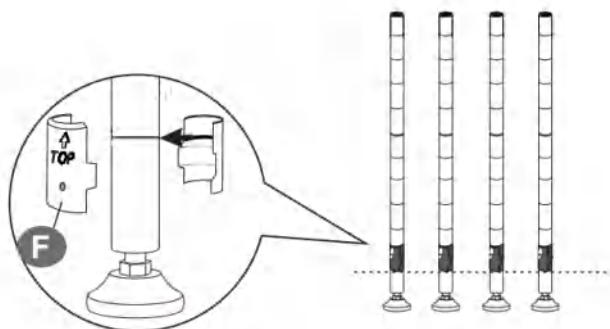

- EN**
- Assemble the plastics clips with the TOP arrow pointing upwards.
 - The assembled position of the plastic clips should be on the same horizontal line.
 - Firstly, align the bulged groove of the plastic clip to the groove on the bottom pole and fasten. Then repeat the process to complete the other side of the clip.
 - Shake the plastic clips with your hands to make sure they don't move.
- DE**
- Bei der Montage der Plastikklammer sollte der TOP-Pfeil stets nach oben weisen.
 - Die Plastikklammer jeder Ebene sollten auf der gleichen Höhe angebracht werden.
 - Nehmen Sie zunächst eine Hälfte der Klammer zur Hand. Lassen Sie diese im Bereich der obersten Linie in der Rille eines Standrohres mit einem „Klick“ einrasten. Nehmen Sie dann die zweite Hälfte zur Hand und verbinden Sie sie mit dem Gegenstück.
 - Wackeln Sie nach der Montage leicht an den Klammern, um sicherzustellen, dass diese sich nicht mehr bewegen lassen.
- FR**
- Les clips en plastique doivent être assemblés avec la flèche TOP vers le haut.
 - Les clips doivent être assemblés à la même hauteur.
 - Pour assembler un clip, alignez tout d'abord la rainure bombée d'une moitié de clip sur la rainure creuse d'une barre. Ensuite, faites de même avec la deuxième partie du clip pour l'assembler à la première moitié.
 - Secouez les clips plastique avec les mains pour s'assurer qu'ils ne bougent pas.
- IT**
- Montare i connettori di plastica con la freccia TOP rivolta verso l'alto.
 - La posizione di montaggio dei connettori di plastica deve essere sulla stessa linea orizzontale.
 - In primo luogo, allineare la scanalatura sporgente del connettore di plastica con la scanalatura del montante inferiore. Quindi ripetere il processo per completare l'altro lato del connettore.
 - Agita i connettori di plastica con le mani per assicurarti che non si muovano.
- ES**
- Monta los clips de plástico con la flecha TOP hacia arriba.
 - La posición de montaje de las abrazaderas de plástico debe estar en la misma línea horizontal.
 - En primer lugar, alinee la ranura abombada de la pinza de plástico con la ranura del poste inferior abrocharse. A continuación, repita el proceso para completar el otro lado del clip.
 - Agite los clips de plástico con las manos para asegurarse de que no se mueven.

3

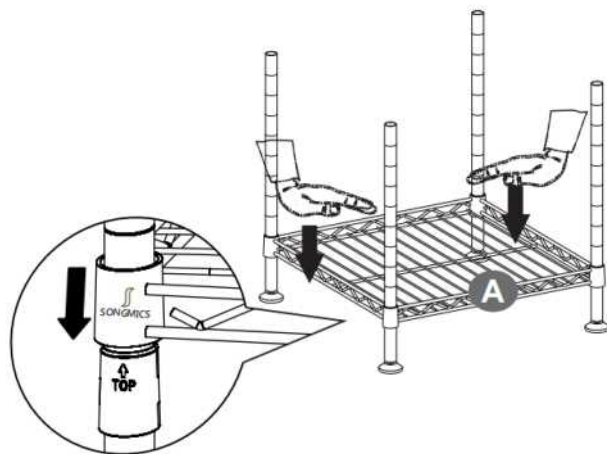

4

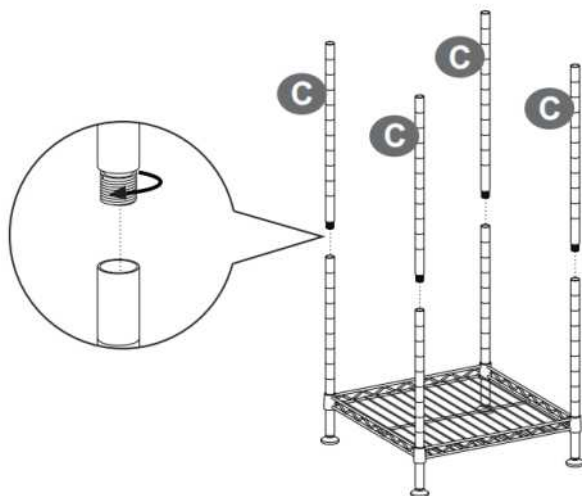

5

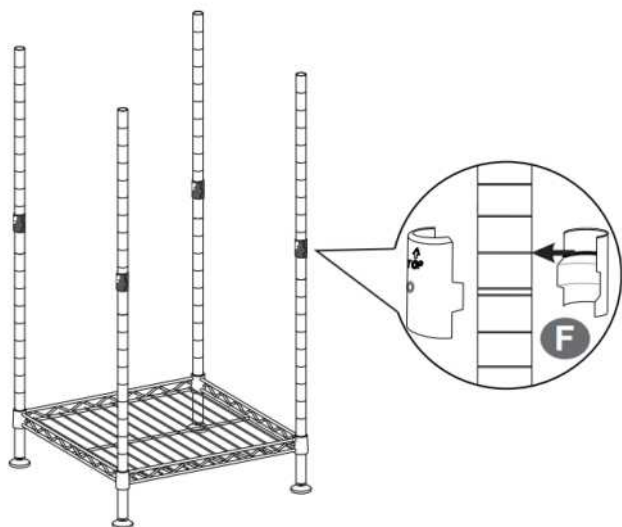

6

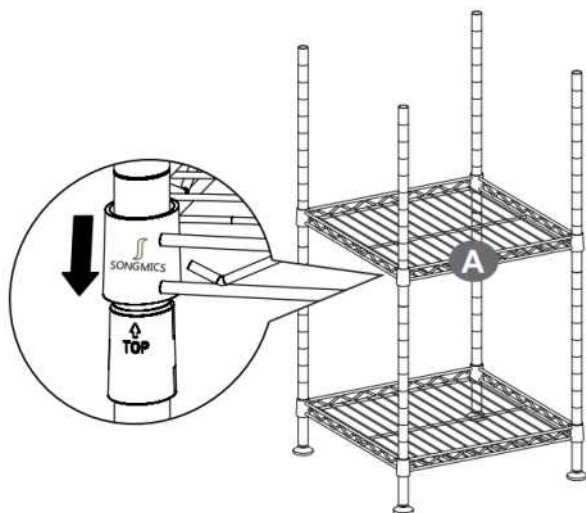

7

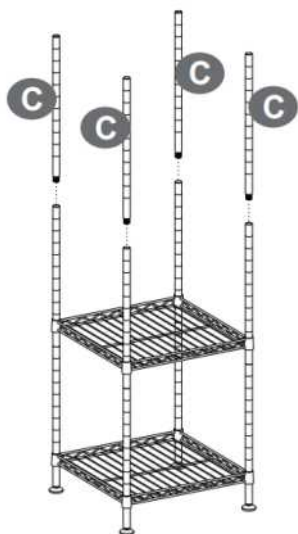

8

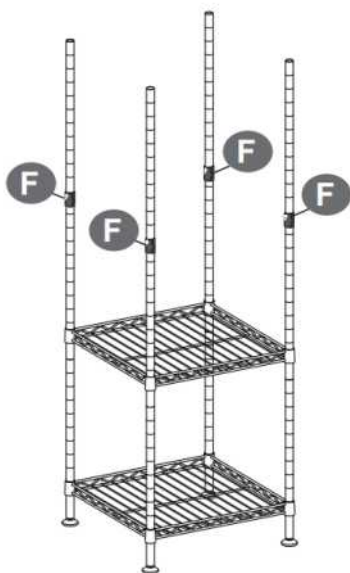

9

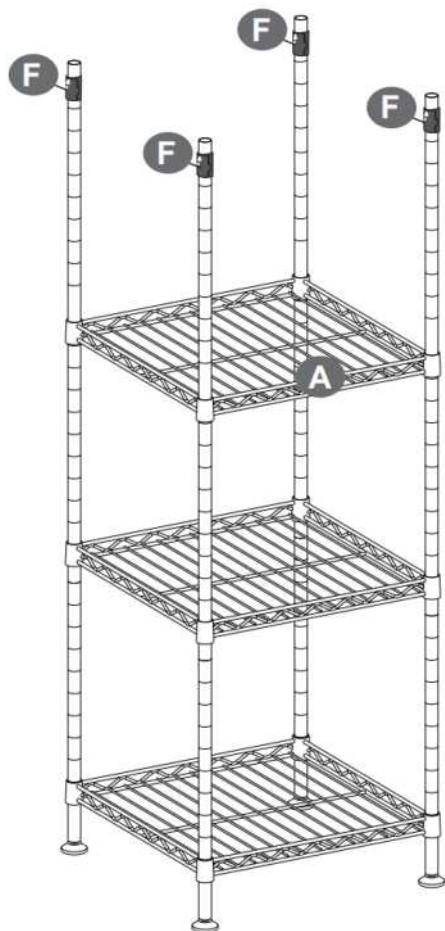

10

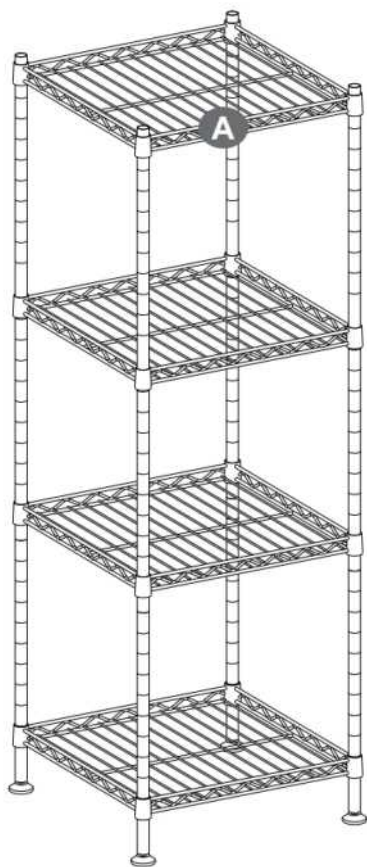

11

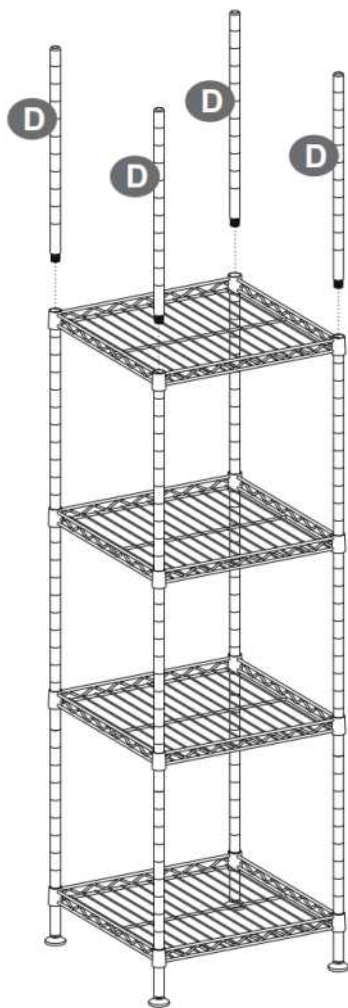

12

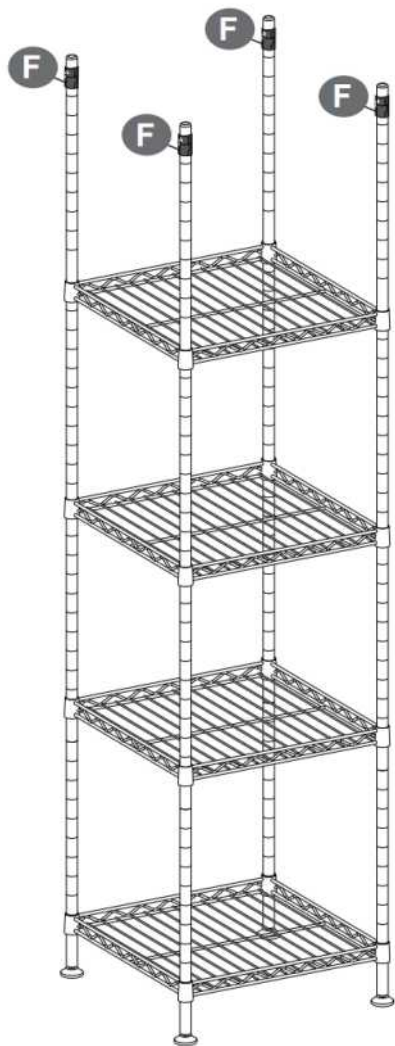

13

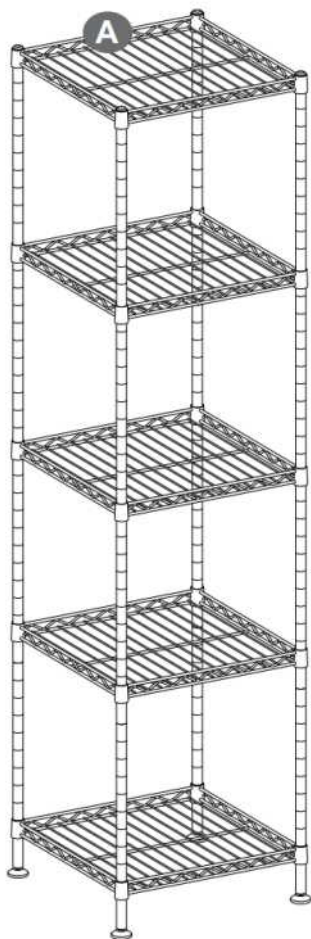
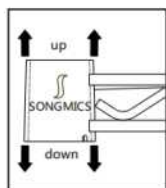

14

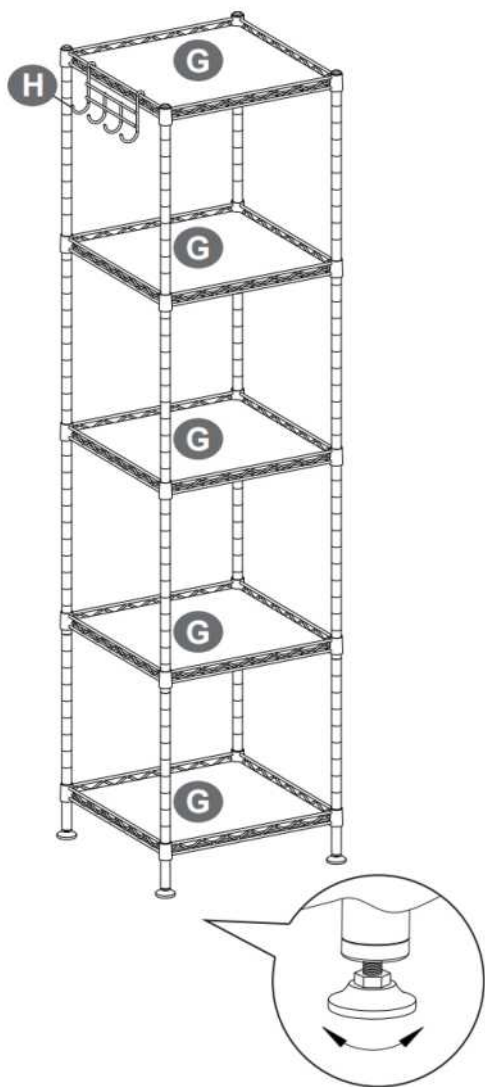

15

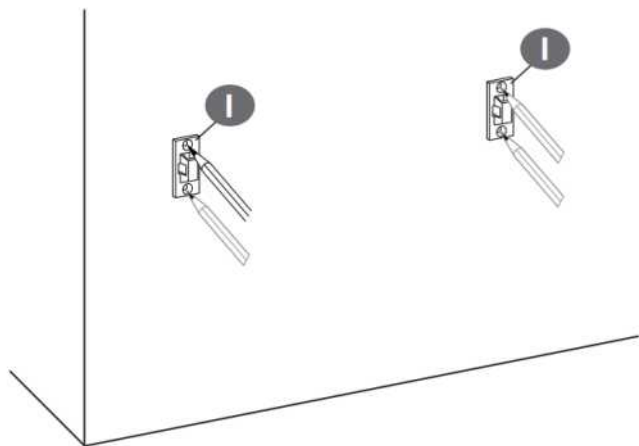

16

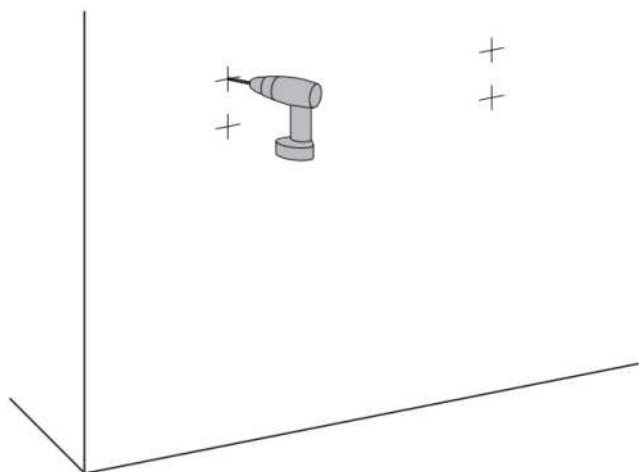

17

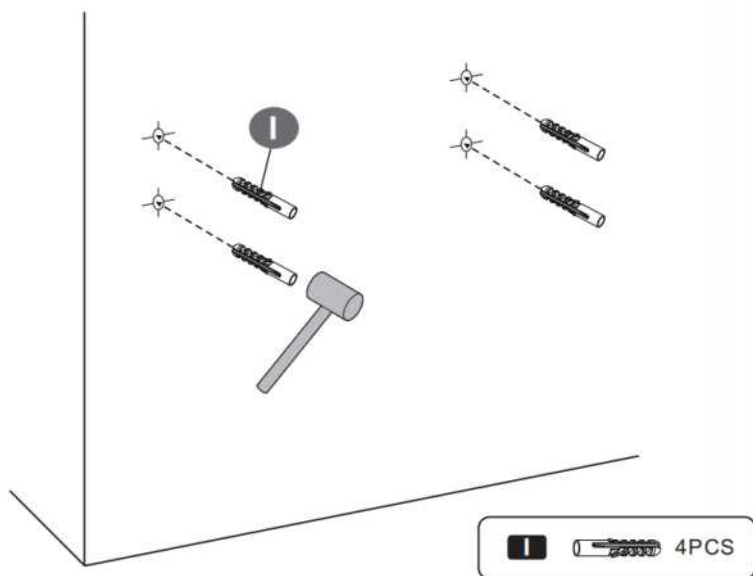

18

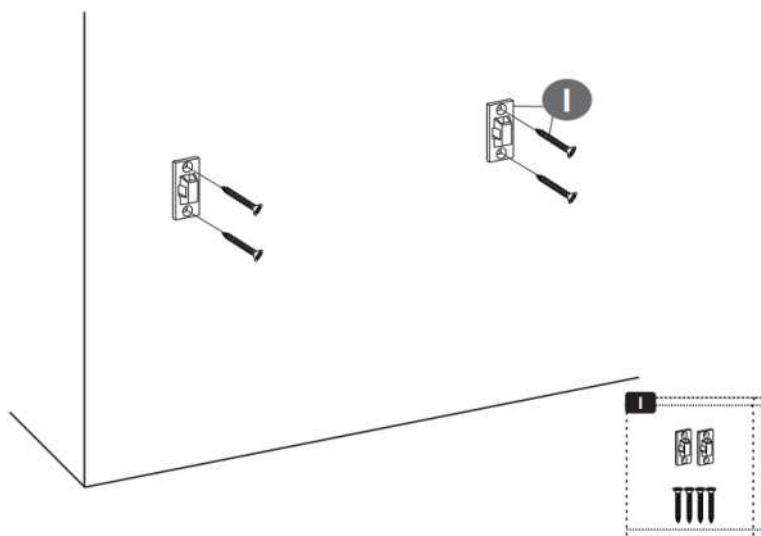

19

- EN** • It's recommended to install the included anti-tip device for safety.
- DE** • Befestigen Sie dieses Produkt mit dem beiliegenden Kippschutz an der Wand, um eine sichere Nutzung zu gewährleisten.
- FR** • Pour des raisons de sécurité, il est impératif de fixer le produit au mur avec le dispositif anti-basculement fourni.
- IT** • Si raccomanda di installare l'accessorio antiribaltamento incluso per la sicurezza.
- ES** • Se recomienda instalar el dispositivo de fijación antivuelco incluido por seguridad.

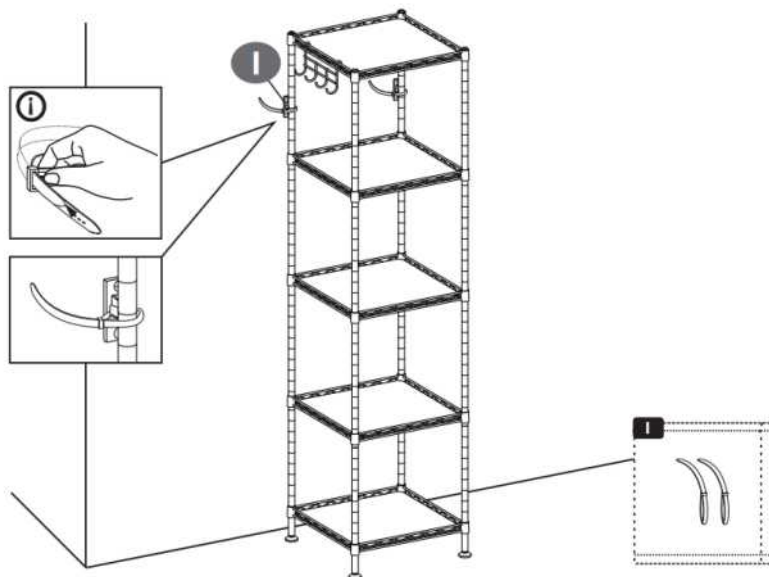

20

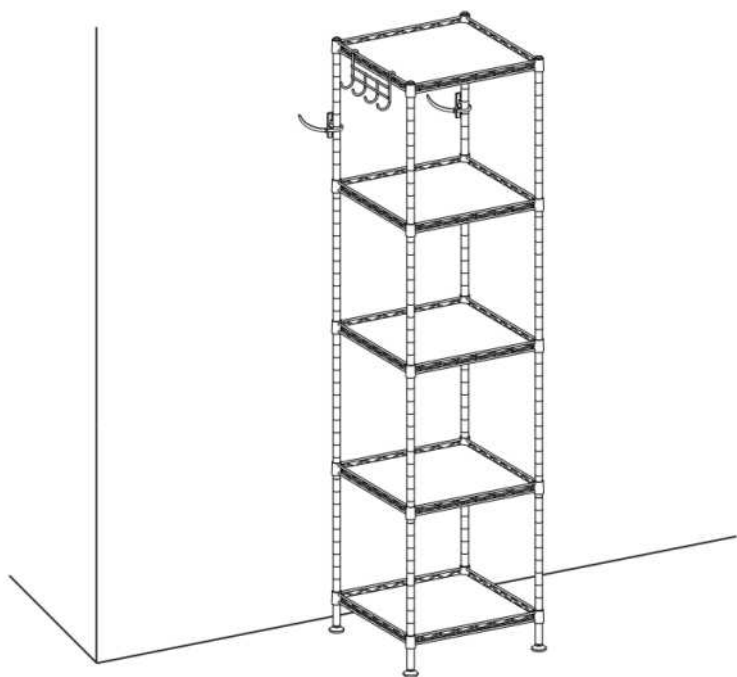



- EN** • You can expand and customize your storage shelf when you buy two.
- DE** • Bestellen Sie zwei dieser Regale und kombinieren Sie sie nach Bedarf.
- FR** • Si vous achetez 2 étagères de rangement identiques, vous pouvez les relier et personnaliser selon votre besoin.
- IT** • Puoi espandere e personalizzare il tuo scaffale se ne acquisti due.
- ES** • Si compras 2 estanterías de almacenamiento, puedes extenderlas y personalizarlas según tus necesidades."

