

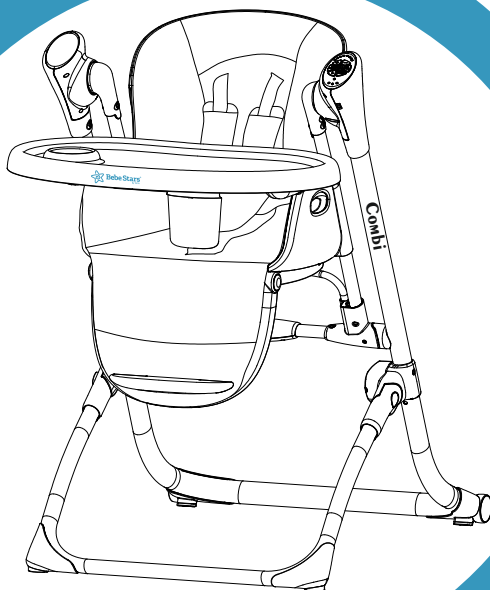

Bebe Stars[®]
by Gilis

USER'S MANUAL ΟΔΗΓΙΕΣ ΧΡΗΣΗΣ



NEW

Combi

Swing - High Chair 2 in 1

Item 873- (TY838B)

0-6 months / 6-36 months



Your child's safety depends on you. Proper product's use cannot be assured unless you follow these instructions.

DO NOT USE THIS PRODUCT BEFORE YOU READ AND UNDERSTAND THESE INSTRUCTIONS

Η ασφάλεια του παιδιού σας εξαρτάται από εσάς. Η σωστή χρήση του προϊόντος προϋποθέτει την ανάγνωση των οδηγιών χρήσης.

ΜΗΝ ΧΡΗΣΙΜΟΠΟΙΗΣΕΤΕ ΤΟ ΠΡΟΪΟΝ ΑΝ ΠΡΩΤΑ ΔΕ ΔΙΑΒΑΣΕΤΕ ΚΑΙ ΚΑΤΑΝΟΗΣΕΤΕ ΠΛΗΡΩΣ ΤΙΣ ΟΔΗΓΙΕΣ

	<u>Pages:</u>
Safety Instructions Οδηγίες Ασφαλείας.....	3-7
Parts List Λίστα Εξαρτημάτων.....	8
Assembly Instructions Οδηγίες Συναρμολόγησης.....	9-14
Instructions for use Οδηγίες Χρήσεως.....	15-33
Care & Maintenance Συντήρηση & Καθαρισμός.....	34-35

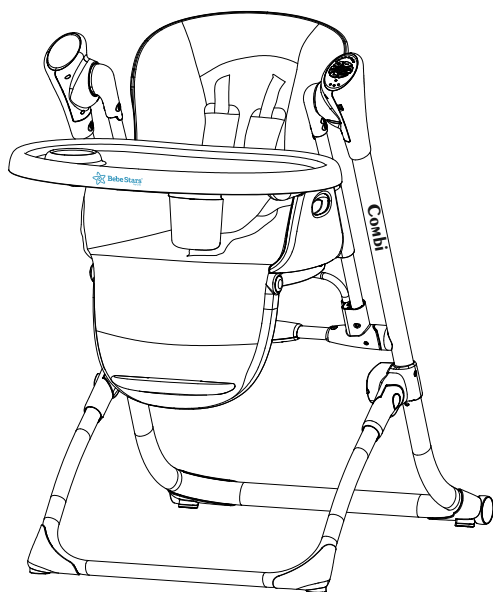

Combi Swing - High Chair 2 in 1

Thank you for purchasing this high chair-swing 2 in 1 Combi by Bebe Stars.
We will always give you the best products and services.

Please read the user manual before you use!

IMPORTANT: KEEP FOR FUTURE REFERENCE.

Swing: Suitable for children who are 0-6 months or up to 9 kgs.

High chair: Suitable for children who are 6-36 months or up to 20 kgs.

Complies with European Standards EN 14988-1,2:2016+A1:2012, EN16232:2013 and EN62115.

WARNING: Do not use if any part is broken, torn or missing.

WARNING: Do not use the high chair unless you check that all components are correctly fitted and adjusted.

WARNING: Do not use the high chair when the child can stand up unaided.

WARNING: Do not leave your child unattended, even for the shortest time.

WARNING: To prevent serious injury from falls or sliding out, ensure the harness is correctly fitted and that the child is secure in the restraint. Always secure your child with the 5 point seat belt when you use this product.

WARNING: Note the risk of suffocation, because this product includes soft toys.

WARNING: Avoid placing the high chair near naked heat sources such as stove, gas heaters or high temperatures. Do not place this product near stairs.

Only use on a flat stable surface.

Do not hang anything on the chair to prevent the stability of it.

Ensure your high chair is fully erected before placing your child inside.

Ensure children are clear of all moving parts before making any adjustments.

Do not move the high chair with your child inside.

Do not allow your child to climb into, play with or hang onto your high chair.

This is not a toy.

Do not use the toy bar to lift or move the chair.

When this product is powered on or when the power switch is pressed, wait for 3-5 seconds for other function buttons to start working.

Ensure all users are familiar with the products operation.



WARNING !!!

Never leave your child unattended!

**Σας ευχαριστούμε που αγοράσατε το καρεκλάκι φαγητού-ηλεκτρική κούνια
2 σε 1 Combi της Bebe Stars.**

Πάντα θα σας παρέχουμε τα καλύτερα προϊόντα και υπηρεσίες!

Παρακαλώ διαβάστε προσεκτικά τις οδηγίες χρήσεως πριν τη χρήση!

ΣΗΜΑΝΤΙΚΟ: ΚΡΑΤΗΣΤΕ ΓΙΑ ΜΕΛΛΟΝΤΙΚΗ ΧΡΗΣΗ.

Ηλεκτρική κούνια: Απευθύνεται σε παιδιά που είναι 0-6 μηνών ή μέχρι 9 kgs.

Καρεκλάκι φαγητού: Απευθύνεται σε παιδιά που είναι 6-36 μηνών ή μέχρι 20 kgs.

Συμμορφώνεται με τα ευρωπαϊκά πρότυπα EN 14988-1,2:2016+A1:2012, EN16232:2013 και EN62115.

ΠΡΟΕΙΔΟΠΟΙΗΣΗ: Μην το χρησιμοποιείτε εάν κάποιο εξάρτημα είναι σπασμένο, σκισμένο ή λείπει.

ΠΡΟΕΙΔΟΠΟΙΗΣΗ: Μη χρησιμοποιείτε το προϊόν εκτός εάν ελέγξετε ότι όλα τα εξαρτήματα έχουν τοποθετηθεί και ρυθμιστεί σωστά.

ΠΡΟΕΙΔΟΠΟΙΗΣΗ: Μη χρησιμοποιείτε το καρεκλάκι όταν το παιδί μπορεί να σηκωθεί χωρίς βοήθεια.

ΠΡΟΕΙΔΟΠΟΙΗΣΗ: Μην αφήνετε το παιδί σας χωρίς επίβλεψη, ακόμη και για μικρό χρονικό διάστημα.

ΠΡΟΕΙΔΟΠΟΙΗΣΗ: Για να αποφύγετε σοβαρό τραυματισμό από πτώσεις ή ολίσθηση προς τα έξω, βεβαιωθείτε ότι η ζώνη είναι σωστά τοποθετημένη και ότι το παιδί είναι ασφαλισμένο στο σύστημα πρόσδεσης. Να ασφαρίζετε πάντα το παιδί σας με τη ζώνη ασφαλείας 5 σημείων όταν χρησιμοποιείτε αυτό το προϊόν.

ΠΡΟΕΙΔΟΠΟΙΗΣΗ: Κίνδυνος ασφυξίας, καθώς αυτό το προϊόν περιλαμβάνει μαλακά παιχνίδια.

ΠΡΟΕΙΔΟΠΟΙΗΣΗ: Αποφύγετε να τοποθετείτε το καρεκλάκι κοντά σε γυμνές πηγές θερμότητας, όπως σόμπα, θερμάστρες αερίου, ηλεκτρική κουζίνα ή υψηλές θερμοκρασίες. Μην τοποθετείτε αυτό το προϊόν κοντά σε σκάλες.

Χρησιμοποιήστε μόνο σε επίπεδη και σταθερή επιφάνεια.

Μην κρεμάτε τίποτα στην καρέκλα για να αποτρέψετε τη σταθερότητά της.

Βεβαιωθείτε ότι το καρεκλάκι είναι πλήρως στημένο πριν τοποθετήσετε το παιδί σας μέσα.

Βεβαιωθείτε ότι τα παιδιά είναι απαλλαγμένα από όλα τα κινούμενα μέρη πριν κάνετε οποιοσδήποτε ρυθμίσεις.

Μην μετακινείτε το καρεκλάκι με το παιδί σας μέσα.

Μην αφήνετε το παιδί σας να σκαρφλώσει, να παίξει ή να κρεμαστεί από το καρεκλάκι.

Αυτό δεν είναι παιχνίδι.

Μη χρησιμοποιείτε τη μπάρα παιχνιδιών για να σηκώσετε ή να μετακινήσετε το καρεκλάκι.

Όταν αυτό το προϊόν είναι ενεργοποιημένο ή όταν πατηθεί ο διακόπτης λειτουργίας, περιμένετε 3-5 δευτερόλεπτα για να αρχίσουν να λειτουργούν άλλα κουμπιά λειτουργιών.

Βεβαιωθείτε ότι όλοι οι χρήστες είναι εξοικειωμένοι με τη λειτουργία του προϊόντος.



ΠΡΟΕΙΔΟΠΟΙΗΣΗ !!!

Ποτέ μην αφήνετε το παιδί χωρίς επιτήρηση!

ИНСТРУКЦИИ ЗА БЕЗОПАСНОСТ

Благодарим ви, че закупихте това детско столче-люлка 2 в 1 Combi от Bebe Stars. Винаги ще ви предоставяме най-добрите продукти и услуги.

Моля, прочетете ръководството за употреба, преди да използвате!

ВАЖНО: ЗАПАЗЕТЕ ЗА БЪДЕЩИ СПРАВКИ.

Люлка: Подходяща за деца от 0 до 6 месеца или до 9 kg.

Столче за хранене: Подходящо за деца от 6 до 36 месеца или до 20 kg.

Съответства на европейските стандарти EN 14988-1,2:2016+A1:2012, EN16232:2013 & En62115.

ΠΡΕΔΥΠΡΕЖΔΕΝΙΕ: Не използвайте, ако някоя част е счупена, скъсана или липсва.

ΠΡΕΔΥΠΡΕЖΔΕΝΙΕ: Не използвайте столчето за хранене, освен ако не проверите дали всички компоненти са правилно монтирани и регулирани.

ΠΡΕΔΥΠΡΕЖΔΕΝΙΕ: Не използвайте столчето за хранене, когато детето може да се изправи само.

ΠΡΕΔΥΠΡΕЖΔΕΝΙΕ: Не оставяйте детето си без надзор, дори и за най-кратко време.

ΠΡΕΔΥΠΡΕЖΔΕΝΙΕ: За да предотвратите сериозни наранявания от падане или изплъзване, уверете се, че коланът е правилно монтиран и че детето е здраво в обезопасителната седалка. Винаги обезопасявайте детето си с 5-точков предпазен колан, когато използвате този продукт.

ΠΡΕΔΥΠΡΕЖΔΕΝΙΕ: Имайте предвид риска от задушаване, тъй като този продукт включва меки играчки.

ПРЕДУПРЕЖДЕНИЕ: Избягвайте да поставяте столчето в близост до открити източници на топлина като печка, газови нагреватели или високи температури. Не поставяйте този продукт близо до стълби.

Използвайте само върху равна стабилна повърхност.

Не окачвайте нищо на стола, за да попречите на стабилността му.

Уверете се, че столчето за хранене е напълно изправено, преди да поставите детето си вътре.

Уверете се, че децата са далеч от всички движещи се части, преди да правите каквито и да било настройки.

Не местете столчето за хранене с детето си вътре.

Не позволявайте на детето си да се качва, да си играе или да виси на столчето за хранене.

Това не е играчка.

Не използвайте лентата за играчки, за да повдигнете или преместите стола.

Когато този продукт е включен или когато превключвателят за захранване е натиснат, изчакайте 3-5 секунди, за да започнат да работят другите функционални бутони.

Уверете се, че всички потребители са запознати с работата на продукта.



ВНИМАНИЕ !!!

Никога не оставяйте детето си без надзор!

Хвала вам што сте купили ову љуљашку 2 у 1 Цомби од Бебе Старс. Увек ћемо вам пружити најбоље производе и услуге.

Молимо прочитајте упутство за употребу пре употребе!

ВАЖНО: ЧУВАЈТЕ ЗА БУДУЋЕ РЕФЕРЕНЦЕ.

Љуљашка: Погодно за децу од 0-6 месеци или до 9 kg.

Висока столица: Погодна за децу од 6-36 месеци или до 20 kg.

У складу са европским стандардима EN 14988-1,2:2016+A1:2012, EN16232:2013 & EN62115.

УПОЗОРЕЊЕ: Не користите ако је неки део поломљен, поцепан или недостаје.

УПОЗОРЕЊЕ: Немојте користити столицу за храњење ако не проверите да ли су све компоненте правилно постављене и подешене.

УПОЗОРЕЊЕ: Немојте користити високу столицу када дете може да устане без помоћи.

УПОЗОРЕЊЕ: Не остављајте дете без надзора, чак ни на најкраће време.

УПОЗОРЕЊЕ: Да бисте спречили озбиљне повреде од пада или клизања, уверите се да су појасеви правилно постављени и да је дете безбедно у безбедносном систему. Увек причврстите своје дете сигурносним појасом у 5 тачака када користите овај производ.

УПОЗОРЕЊЕ: Обратите пажњу на ризик од гушења, јер овај производ укључује мекане играчке.

УПОЗОРЕЊЕ: Избегавајте постављање високе столице близу извора топлоте као што су шпорет, грејачи на гас или високе температуре. Не постављајте овај производ близу степеница.

Користите само на равној стабилној површини.

Не качите ништа на столицу да бисте спречили њену стабилност.

Уверите се да је ваша висока столица потпуно подигнута пре него што ставите дете унутра.

Уверите се да су деца слободна од свих покретних делова пре него што извршите било каква подешавања.

Не померајте високу столицу са дететом унутра.

Не дозволите свом детету да се пење у вашу столицу, да се игра са њом или да виси на њој.

Ово није играчка. Немојте користити шипку за подизање или померање столице.

Када је овај производ укључен или када се притисне прекидач за напајање, сачекајте 3-5 секунди да друга функцијска дугмад почну да раде.





Уверите се да су сви корисници упознати са радом производа.

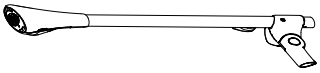
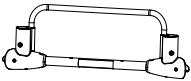

УПОЗОРЕЊЕ !!!

Никада не остављајте дете без надзора!

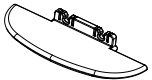
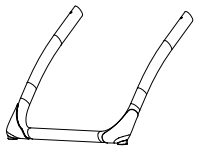
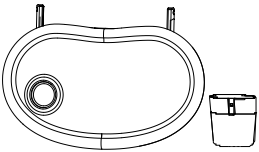
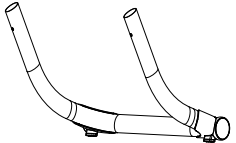
PARTS LIST | ΛΙΣΤΑ ΕΞΑΡΤΗΜΑΤΩΝ

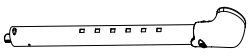
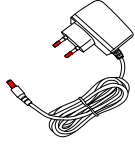
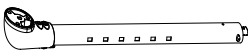
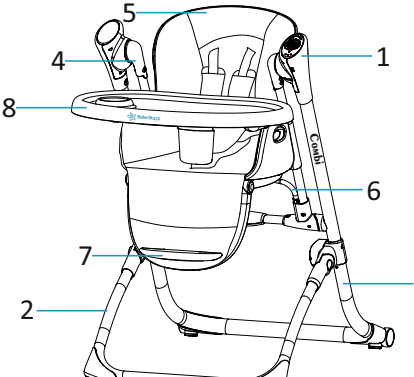
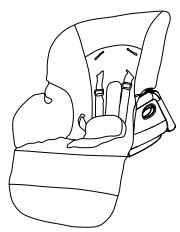
Photo	Quantity	Photo	Quantity
	1 pc		1 pc
	1 pc		1 pc
	1 pc		1 pc
	1 pc		1 pc
	1 pc		1 pc
	1 pc		
	1 pc		

1. ASSEMBLY INSTRUCTIONS | ΣΥΝΑΡΜΟΛΟΓΗΣΗ

1.1

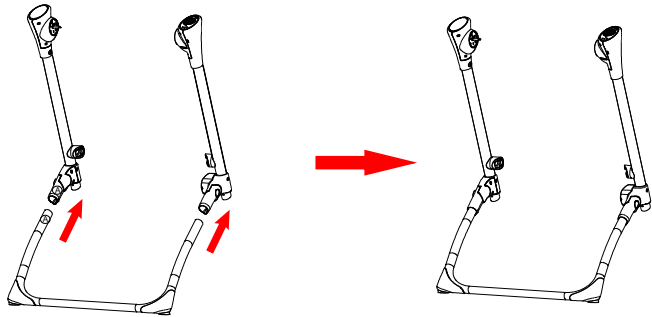
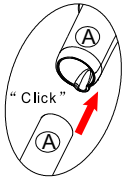

1.2

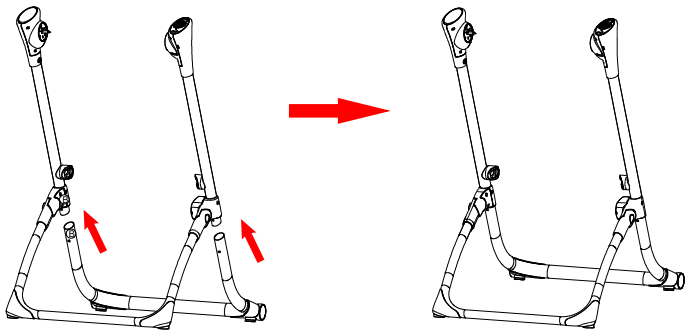
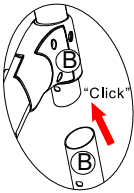

1.3

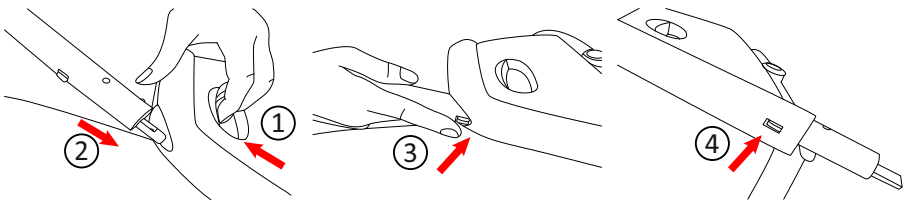

1.4

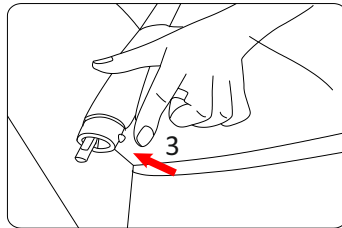
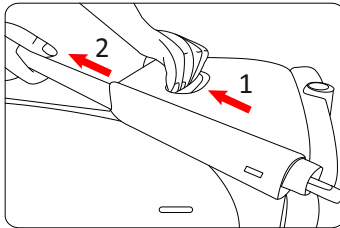
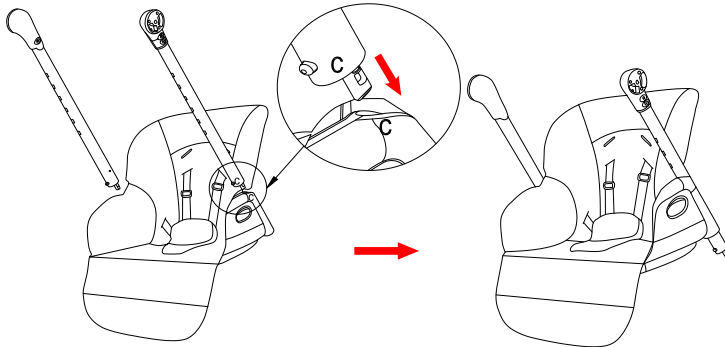

1.5

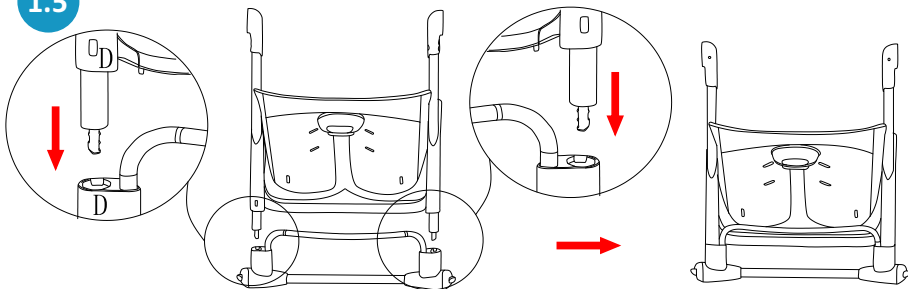

1.6

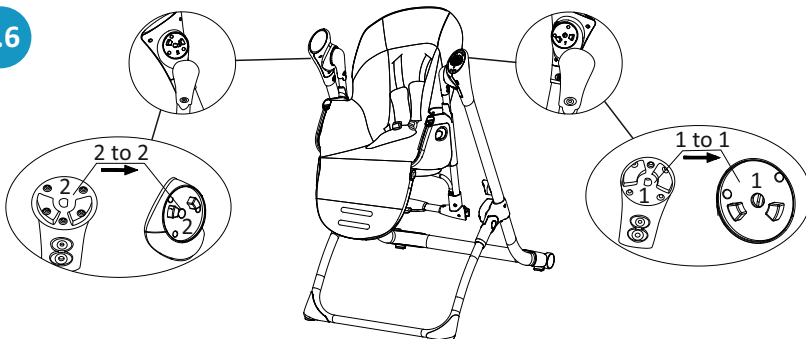

1.7

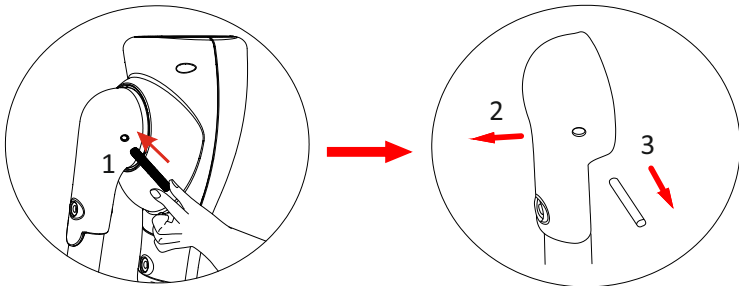

1.8

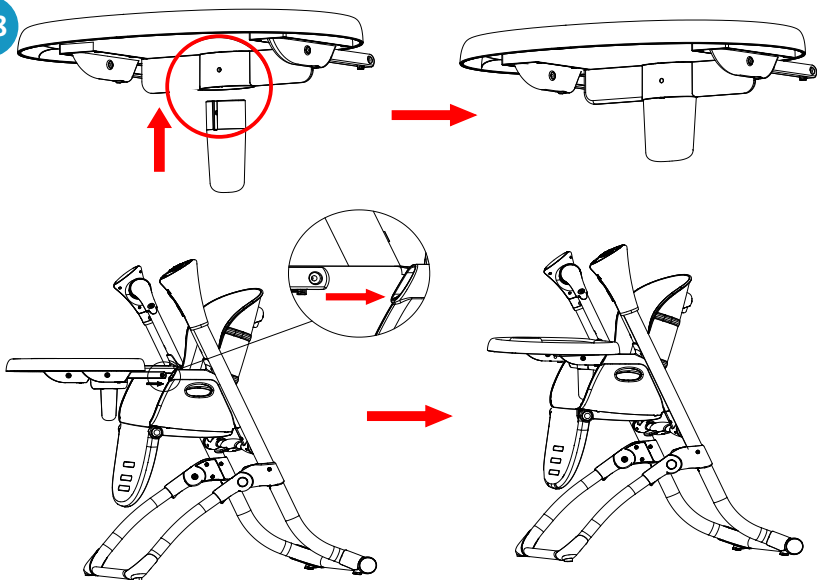

1.9

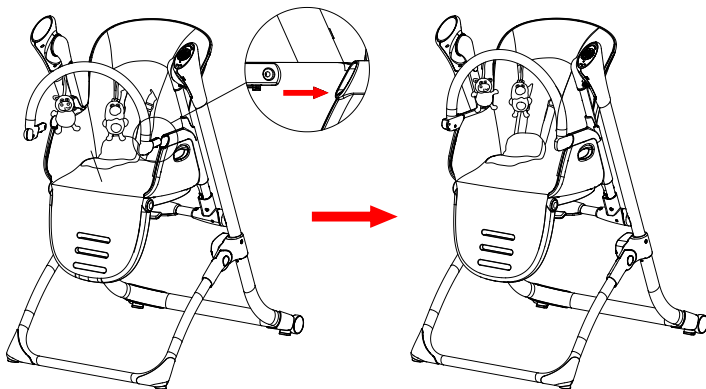

1.10

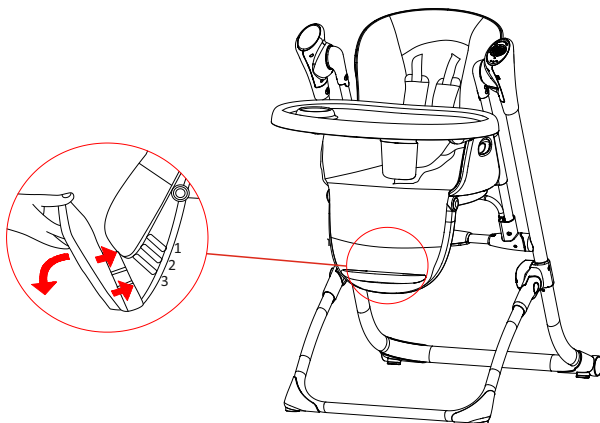

EN

ASSEMBLY INSTRUCTIONS

1. Insert the front foot tube into the corresponding holes in the lower joint, A to A, until you hear “click”. (Figure 1.1)
2. Insert the rear foot tube into the corresponding holes in the lower joint, B to B, until you hear “click”. (Figure 1.2)
3. Insert the left and right arms into the seat group on both sides, C to C, as Figure 1.3 and 1.4 shows.
4. Make the arm align to the fixed hole, D to D, fixed in the designated position. (Figure 1.5)
5. Assemble the left and right arms as figure 1.6 shows.
6. To disassemble the left and right arms: use a hard thing with about 4mm diameter. (Figure 1.7)
7. Assemble the safety stop and the tray as Figure 1.8 shows. Install the tray on the seat in the direction of the arrow.
8. Install the toy bar on the seat in the direction of the arrow. (Figure 1.9)
9. Put the small pedal on the pedal port and then press down. (Figure 1.10)

1. Εισαγάγετε τον μπροστινό σωλήνα ποδιού στις αντίστοιχες οπές στην βάση, A - A, μέχρι να ακούσετε "κλικ". (Εικόνα 1.1)
2. Εισαγάγετε τον πίσω σωλήνα ποδιού στις αντίστοιχες οπές στην βάση, B - B, μέχρι να ακούσετε "κλικ". (Εικόνα 1.2)
3. Εισαγάγετε τον αριστερό και τον δεξιό βραχίονα στο κάθισμα και στις δύο πλευρές, C - C, όπως δείχνουν οι Εικόνες 1.3 και 1.4.
4. Ευθυγραμμίστε τον βραχίονα με την οπή, D - D, και στερεώστε τον στην θέση του. (Εικόνα 1.5)
5. Συναρμολογήστε τον αριστερό και τον δεξιό βραχίονα όπως φαίνεται στην Εικόνα 1.6.
6. Για να αποσυναρμολογήσετε τον αριστερό και τον δεξιό βραχίονα: χρησιμοποιήστε ένα σκληρό αντικείμενο με διάμετρο περίπου 4 mm. (Εικόνα 1.7)
7. Συναρμολογήστε το στοπ ασφαλείας και το δίσκο όπως φαίνεται στην Εικόνα 1.8. Τοποθετήστε το δίσκο στο κάθισμα προς την κατεύθυνση του βέλους.
8. Τοποθετήστε τη μπάρα παιχνιδιού στο κάθισμα προς την κατεύθυνση του βέλους. (Εικόνα 1.9)
9. Τοποθετήστε το μικρό στήριγμα του υποπόδιου στην εγκοπή του και, στη συνέχεια, πιέστε το προς τα κάτω. (Εικόνα 1.10)

ИНСТРУКЦИИ ЗА СГЛОБЯВАНЕ

1. Поставете предната тръба на крака в съответните отвори в долната става, A до A, докато чуετε „щракване“. (Фигура 1.1)
2. Поставете задната тръба на крака в съответните отвори в долната става, B към B, докато чуετε „щракване“. (Фигура 1.2)
3. Поставете лявата и дясната ръка в групата на седалката от двете страни, C към C, както е показано на Фигура 1.3 и 1.4.
4. Направете рамото подравнено към фиксирания отвор, D към D, фиксиран в определената позиция. (Фигура 1.5)
5. Сглобете лявото и дясното рамо, както е показано на фигура 1.6.
6. За да разглобите лявата и дясната ръка: използвайте твърд предмет с диаметър около 4 mm. (Фигура 1.7)
7. Сглобете предпазния ограничител и таблата, както е показано на Фигура 1.8. Поставете таблата върху седалката по посока на стрелката.
8. Монтирайте лентата за играчки на седалката по посока на стрелката. (Фигура 1.9)
9. Поставете малкия педал върху порта за педала и след това натиснете надолу. (Фигура 1.10)

1. Уметните предњу цев за стопало у одговарајуће рупе на доњем зглобу, од А до А, док не чујете „клик“. (Слика 1.1)
2. Уметните задњу ножну цев у одговарајуће рупе на доњем зглобу, Б до Б, док не чујете „клик“. (слика 1.2)
3. Уметните леву и десну руку у групу седишта са обе стране, од Ц до Ц, као што показују слике 1.3 и 1.4.
4. Поравнајте руку са фиксном рупом, Д до Д, фиксираном у назначеном положају. (Слика 1.5)
5. Саставите леву и десну руку као што је приказано на слици 1.6.
6. За растављање леве и десне руке: користите тврду ствар пречника око 4 мм. (Слика 1.7)
7. Саставите сигурносни граничник и лежиште као што је приказано на слици 1.8. Поставите послужавник на седиште у правцу стрелице.
8. Поставите шипку за играчку на седиште у правцу стрелице. (Слика 1.9)
9. Ставите малу педалу на отвор за педалу и притисните доле. (Слика 1.10)

2. INSTRUCTIONS FOR USE | ΟΔΗΓΙΕΣ ΧΡΗΣΕΩΣ

2.1

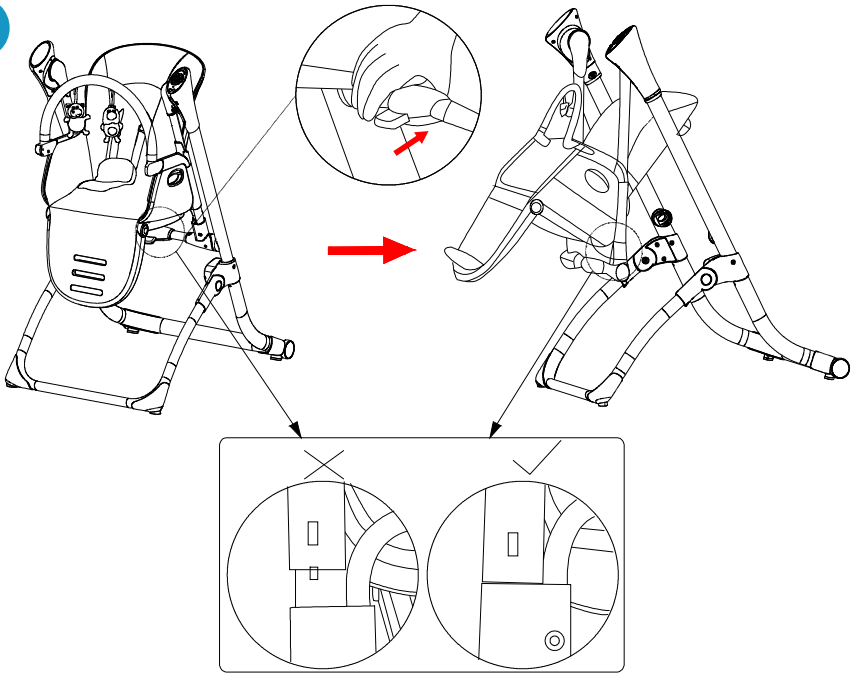

2.2

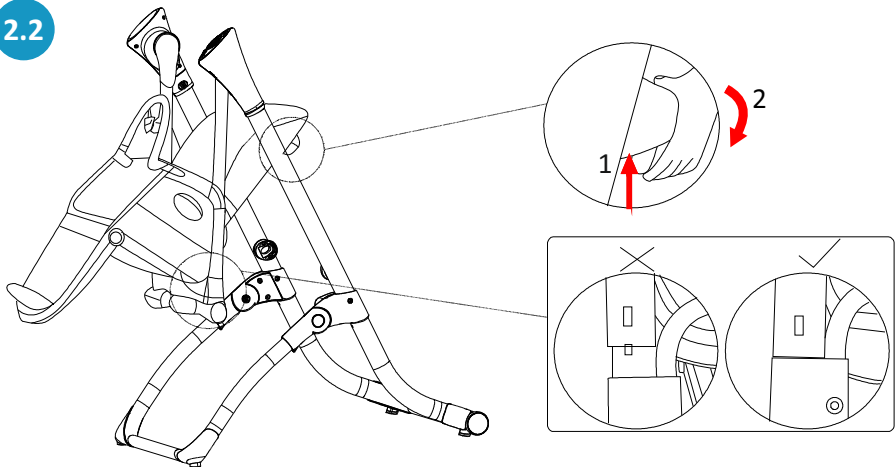

2.3

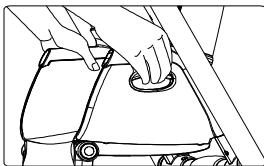
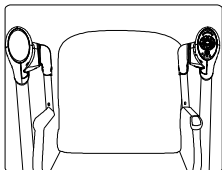

6 position to adjust height

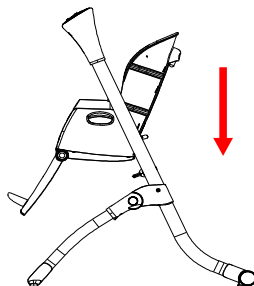
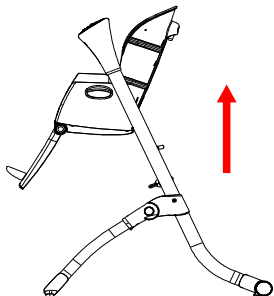

2.4

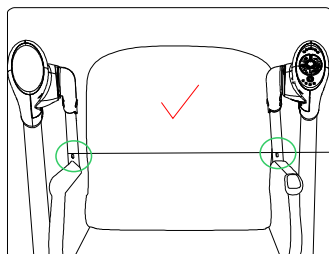
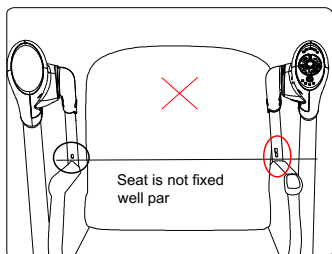

2.5

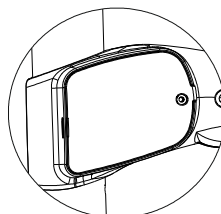
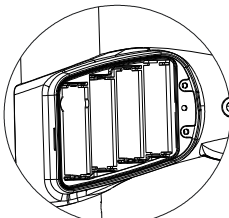
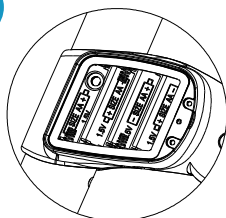

2.6

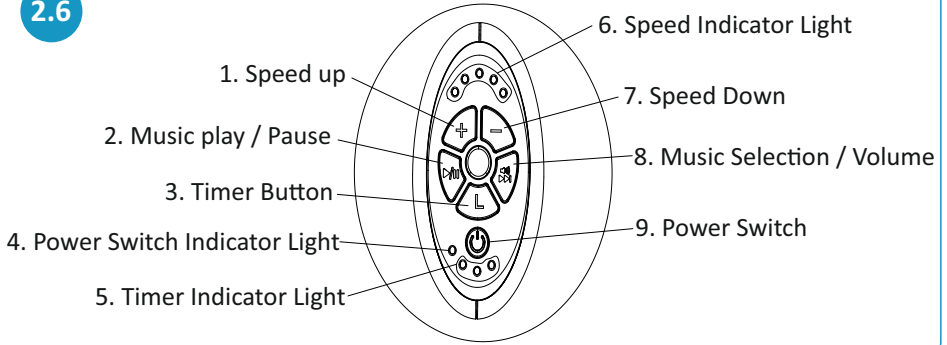

2.7

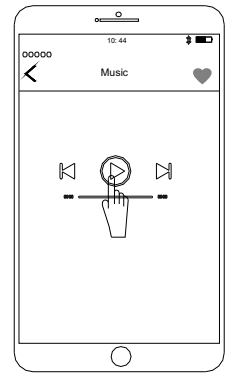
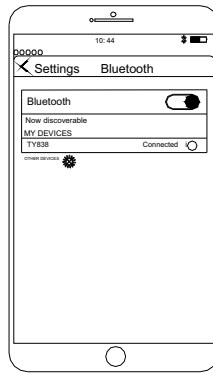
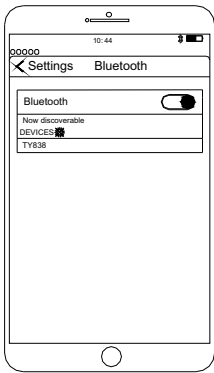

2.8

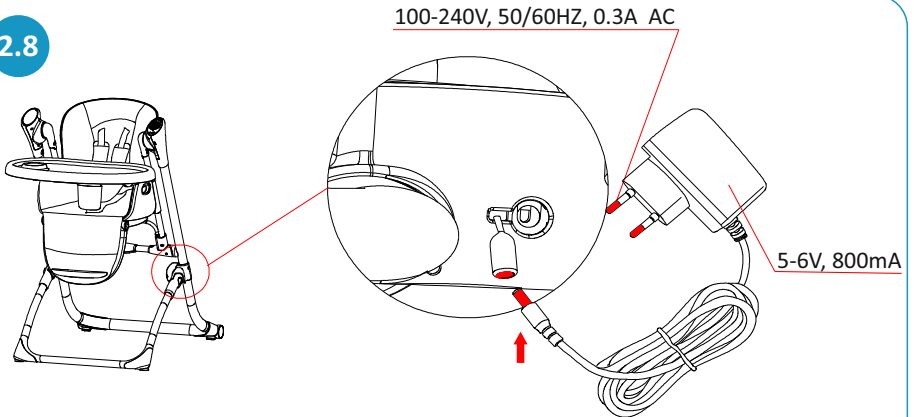

2.9

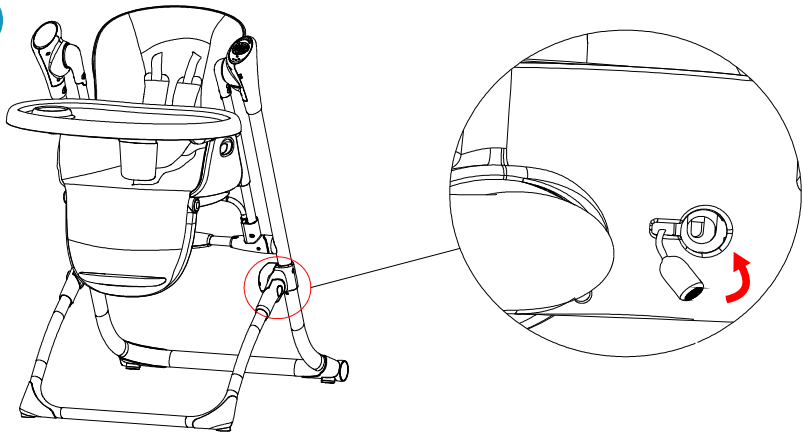

2.10

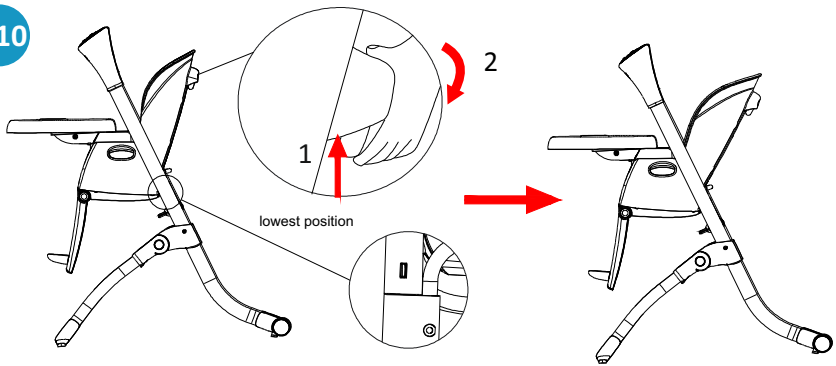

2.11

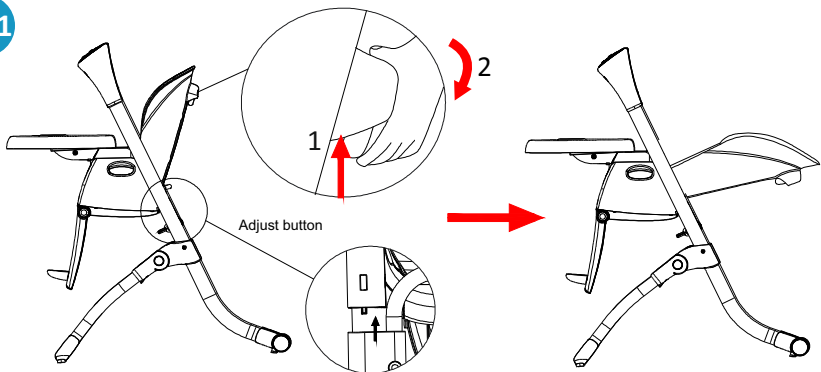

2.12

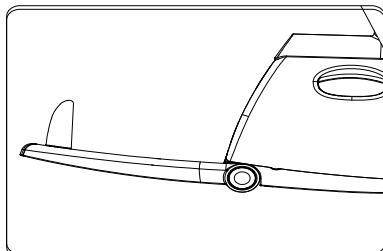
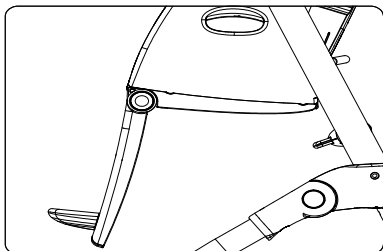
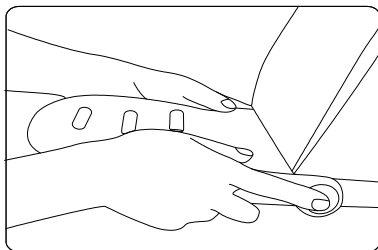
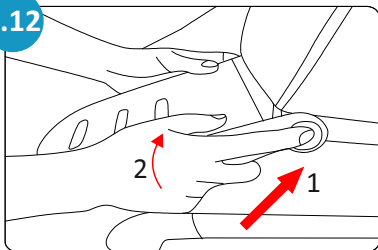

2.13

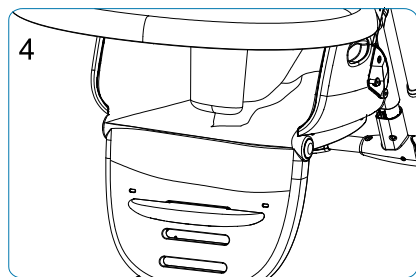
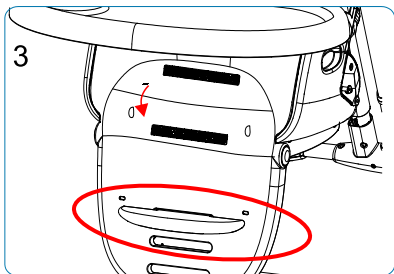
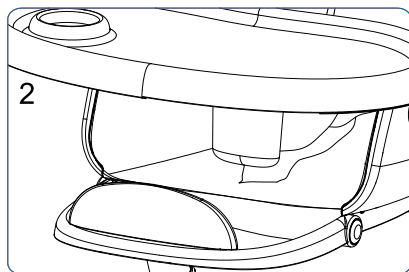
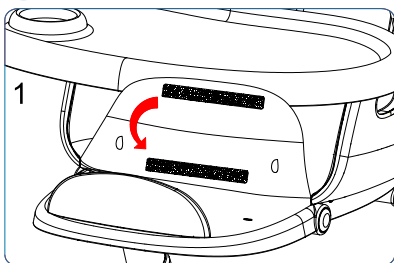

2.14

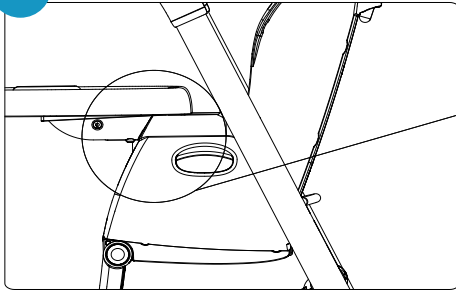

2.15

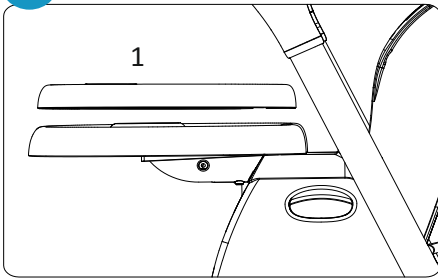

2.16

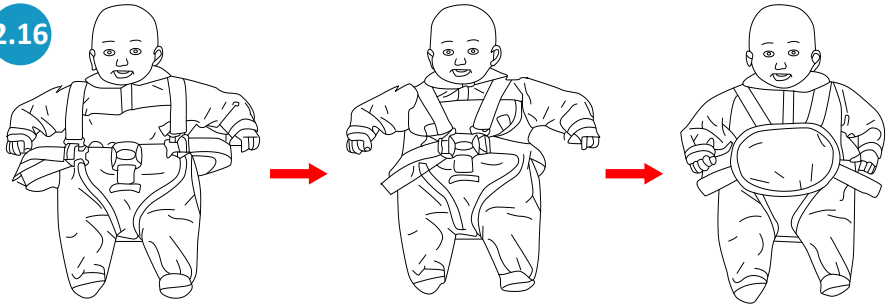

2.17

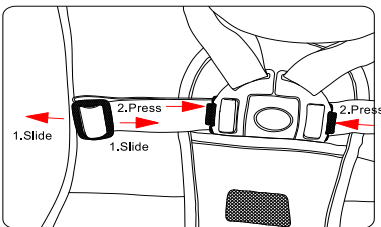

2.18

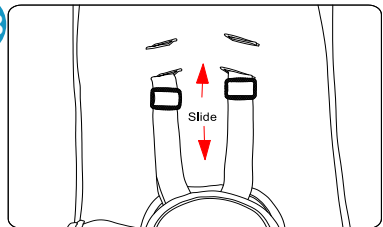

2.19

Button to fold up

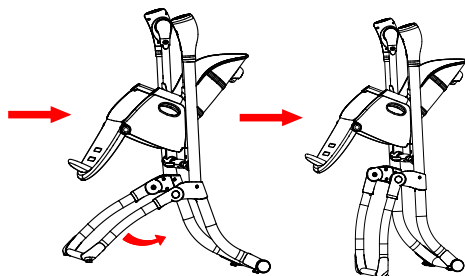
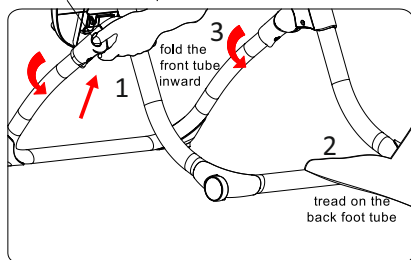
**2.20**

Button to fold up

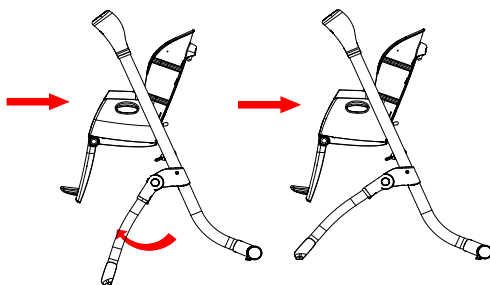
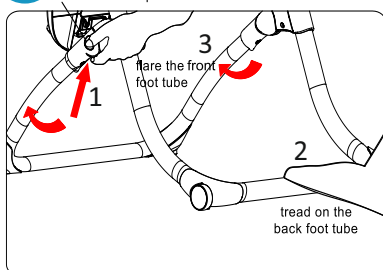

2. INSTRUCTIONS FOR USE

EN

2.1. While the seat is at lowest position, the high chair can be converted to swing. Same step for the swing to convert to high chair.

When in swing status, the seat height can't be adjusted.

WARNING: The swing rocking function must be closed when convert into high chair, or it will affect the lifespan of motor. The seat height can't be adjusted up and down once it is in swing status. (Figure 2.1)

2.2. In swing status, backrest can be adjusted in 2 positions. (Figure 2.2)

2.3. As shown in Figure 2.3 and 2.4, press the adjustment button on both sides, there are 6 different height to adjust. Your hands lift the seat in balance, keep both sides of the seat at the same height, until you hear "click".

WARNING: Seat adjustment button must be bounced back, if you find any side of the seat is not fixed, loose or not work, please fix it before use. Both sides of the seat must be fixed, keep the seat in the designated height, otherwise it will be dangerous!

2.4. Battery installation: Use a screwdriver to remove the screws of battery cover, remove the battery cover, and then put batteries in the battery slot with correct polarity. Screw back the battery cover. You can remove batteries according to above steps. (Figure 2.5)

2.5. Figure 2.6 shows the function description of the Control Panel.

- There are 5 gears (lights) to adjust the swing speed, use “+” or “-” buttons to choose the desirable speed.

- There are 3 types of Time setting.

- If you press the button 1 time, the light will be on for 8 minutes.
- If you press the button 2 times, the light will be on for 15 minutes.
- If you press the button 3 times, the light will be on for 30 minutes.

When setting time is reached, all functions will stop. If time setting is not used, all using functions will start working until power is off.

- Play/Pause Button: Press the button once to start playing music. Press it second time to stop playing music. The button has the same function under U-disk mode.

- Volume/Music Selection Button: After pressing “Play” button, press this button to play next song (the swing has 12 songs). Press “Volume/Music Selection” button for a while to adjust volume. After concerning volume, release your hand. Use the same way to adjust volume under U-disk mode.

- Power Switch Button: Press this button to open or turn off the power supply. When the power is open, the power switch indicator will light up, disconnect the power and then the power switch indicator will not light.

2.6. Figure 2.7 shows the Bluetooth Usage:

- How to connect: First, turn on the bluetooth switch. Secondly, after the bluetooth find the device (Ty838), click to pair with TY838 and wait until the connection is completed. Finally, go to your Music Player List and choose a song suitable for your baby.

- When using Bluetooth, please use it within a range of 5 meters, otherwise it may affect your normal use.

- When playing songs from your phone, please make sure that you have downloaded or added music in your phone.

- After the Bluetooth connection, please adjust the volume from your phone to a state suitable for babies.

- In the process of normal use, if there is a phone call and the music becomes smaller or there is no sound after the call ends, please check whether the volume in the phone returns to the default minimum state or whether the Bluetooth is disconnected. Please follow the above steps to reconnect.

2.7. Connect the DC plug of the adaptor with the DC receiver of the chair and then insert the AC plug to a AC socket. When using the battery, insert the DC connector into the battery compartment hole, and unplug the power connector when not in use for a long time to save power. (Figure 2.8, 2.9)

2.8. When the seat and the arm is in lock state, the backrest can only be adjusted in 2 positions, when adjust the height of chair seat to the second or above second position, the backrest can be adjusted to any sitting position until lying. (Figure 2.10, 2.11)

WARNING: Do not adjust the chair with the child inside.

2.9. Keep your hands on both sides of the footrest button at the same time and press down to adjust up and down. (Figure 2.12)

2.10. When the footrest is in a flat position, remove the 2 elastics that are hooked to the footrest in holes, then you can adjust the footrest support to the desired position (3 positions available). There are Velcro strips to fold/fasten the fabric. When you put the footrest fabric down, thread the 2 elastics through the holes and fasten them. (Figure 2.13)

2.11. The tray can be adjusted in 3 positions. (Figure 2.14)

2.12. Clean the tray by removing and washing it. (Figure 2.15)

2.13. As Figures 2.16, 2.17 and 2.18 shows, place the child into the seat pad and use the harness system. The length of the safety harness can be adjusted by shoulder and waist button. The 5-point safety harness will protect your baby and keep it secure and comfortable.

2.14. How to fold the chair: Press the left and right side's buttons, and tread on the back foot tube, then fold the front tube inward. (Figure 2.19)

2.15. How to unfold the chair: Press the left and right side's buttons, and tread on the back foot tube, then flare the back tube. (Figure 2.20)

BATTERY INFORMATION

WARNING!

- Non-rechargeable batteries can't be charged.
- Rechargeable batteries can only be charged under adult supervision.
- Rechargeable battery should be taken out of the toys before charging.
- Different types of batteries or old and new batteries can't mixed.
- The batteries should be placed in the correct polarity.
- Exhausted batteries need to be removed from the infant swing.
- Power supply terminal must not short-circuit.

- The infant swing shall only be used with the recommended transformer. Input voltage of adapter is 100-240V~ 50/60Hz 0.2A MAX, Output voltage: 5.8-6V 800mA-1A.
- When using the adapter, keep out of reach of children.
- Adapter used with the infant swing are to be regularly examined for damage to the cord, plug, enclosure and other parts, and in the event of such damages, it shall not be used.
- Please unplug the power and remove the battery when it is not in use for a long time. Do not give the battery and the adapter to the baby.

2.1. Το καρεκλάκι φαγητού μπορεί να μετατραπεί σε κούνια μόνο όταν βρίσκεται στη χαμηλότερη θέση. Το ίδιο ισχύει και για τη μετατροπή της κούνιας σε καρεκλάκι φαγητού. Όταν βρίσκεται σε κατάσταση αιώρησης, το ύψος του καθίσματος δεν μπορεί να ρυθμιστεί.

ΠΡΟΕΙΔΟΠΟΙΗΣΗ: Η λειτουργία ταλάντευσης πρέπει να είναι κλειστή όταν μετατρέπεται σε καρεκλάκι φαγητού, διαφορετικά θα επηρεάσει τη διάρκεια ζωής του κινητήρα. Το ύψος του καθίσματος δεν μπορεί να ρυθμιστεί πάνω-κάτω όταν βρίσκεται σε κατάσταση αιώρησης. (Εικόνα 2.1)

2.2. Στην κατάσταση αιώρησης, η πλάτη έχει τη δυνατότητα να ρυθμιστεί σε 2 θέσεις. (Εικόνα 2.2)

2.3. Όπως φαίνεται στις Εικόνες 2.3 και 2.4, πατήστε το κουμπί ρύθμισης και στις δύο πλευρές, υπάρχουν 6 διαφορετικά ύψη. Τα χέρια σας σηκώνουν το κάθισμα σε ισορροπία, κρατήστε και τις δύο πλευρές του καθίσματος στο ίδιο ύψος, μέχρι να ακούσετε «κλικ».

ΠΡΟΕΙΔΟΠΟΙΗΣΗ: Το κουμπί ρύθμισης ύψους του καθίσματος πρέπει να “αναπηδήσει” προς τα πίσω, εάν διαπιστώσετε ότι κάποια πλευρά του καθίσματος δεν είναι σταθερή, χαλαρή ή δεν λειτουργεί, παρακαλούμε διορθώστε το πριν τη χρήση. Και οι δύο πλευρές του καθίσματος πρέπει να είναι σταθερές, κρατήστε το κάθισμα στο καθορισμένο ύψος, διαφορετικά θα είναι επικίνδυνο!

2.4. Τοποθέτηση μπαταρίας: Χρησιμοποιήστε ένα κατσαβίδι για να αφαιρέσετε τις βίδες του καλύμματος της μπαταρίας, αφαιρέστε το κάλυμμα της μπαταρίας και, στη συνέχεια, τοποθετήστε τις μπαταρίες στην υποδοχή μπαταρίας με τη σωστή πολικότητα. Βιδώστε πίσω το κάλυμμα της μπαταρίας. Μπορείτε να αφαιρέσετε τις μπαταρίες σύμφωνα με τα παραπάνω βήματα. (Εικόνα 2.5)

2.5. Η Εικόνα 2.6 δείχνει την περιγραφή της λειτουργίας του Πίνακα Ελέγχου.

- Υπάρχουν 5 ταχύτητες (φωτάκια) για να ρυθμίσετε την ταχύτητα περιστροφής, χρησιμοποιήστε τα κουμπιά «+» ή «-» για να επιλέξετε την επιθυμητή ταχύτητα.

- Υπάρχουν 3 διαφορετικοί χρόνοι ρύθμισης διάρκειας ώρας.

- Εάν πατήσετε το κουμπί 1 φορά, η λυχνία θα ανάψει για 8 λεπτά.
- Εάν πατήσετε το κουμπί 2 φορές, η λυχνία θα ανάψει για 15 λεπτά.
- Εάν πατήσετε το κουμπί 3 φορές, η λυχνία θα ανάψει για 30 λεπτά.

Όταν ολοκληρωθεί ο χρόνος ρύθμισης, όλες οι λειτουργίες θα σταματήσουν. Εάν δεν χρησιμοποιείται η ρύθμιση χρόνου, όλες οι λειτουργίες που χρησιμοποιούνται θα αρχίσουν να λειτουργούν μέχρι να απενεργοποιηθεί η τροφοδοσία.

- Κουμπί αναπαραγωγής/παύσης: Πατήστε το κουμπί μία φορά για να ξεκινήσει η αναπαραγωγή μουσικής. Πατήστε το δεύτερη φορά για να σταματήσετε την αναπαραγωγή μουσικής. Το κουμπί έχει την ίδια λειτουργία στη λειτουργία με το δίσκο.

- Κουμπί επιλογής έντασης/μουσικής: Αφού πατήσετε το κουμπί «Αναπαραγωγή», πατήστε αυτό το κουμπί για να παίξετε το επόμενο τραγούδι (η κούνια έχει 12 μελωδίες). Πατήστε το κουμπί «Ένταση/Επιλογή μουσικής» για λίγο για να ρυθμίσετε την ένταση. Μετά την ένταση, αφήστε το χέρι σας. Χρησιμοποιήστε τον ίδιο τρόπο για να ρυθμίσετε την ένταση στη λειτουργία με το δίσκο.

- Κουμπί διακόπτη λειτουργίας: Πατήστε αυτό το κουμπί για να ανοίξετε ή να απενεργοποιήσετε την παροχή ρεύματος. Όταν το ρεύμα είναι ανοιχτό, η ένδειξη του διακόπτη τροφοδοσίας θα ανάψει. Όταν θα αποσυνδεθεί η παροχή ρεύματος, η ένδειξη του διακόπτη λειτουργίας δεν θα ανάψει.

2.6. Η εικόνα 2.7 δείχνει τη χρήση Bluetooth:

- Τρόπος σύνδεσης: Αρχικά, ενεργοποιήστε το διακόπτη bluetooth της συσκευής σας. Δεύτερον, αφού το bluetooth βρει τη κούνια-καρέκλα φαγητού (TY838), κάντε κλικ για σύζευξη με το TY838 και περιμένετε μέχρι να ολοκληρωθεί η σύνδεση. Τέλος, μεταβείτε στη λίστα αναπαραγωγής μουσικής και επιλέξτε ένα τραγούδι κατάλληλο για το μωρό σας.

- Όταν χρησιμοποιείτε Bluetooth, χρησιμοποιήστε το σε εμβέλεια 5 μέτρων, διαφορετικά μπορεί να επηρεάσει την χρήση.

- Κατά την αναπαραγωγή τραγουδιών από το τηλέφωνό σας, βεβαιωθείτε ότι έχετε κατεβάσει ή προσθέσει μουσική στο τηλέφωνό σας.

- Μετά τη σύνδεση Bluetooth, ρυθμίστε την ένταση του τηλεφώνου σας κατάλληλη για μωρά.

- Στη διαδικασία κανονικής χρήσης, εάν υπάρχει τηλεφωνική κλήση και η μουσική χαμηλώσει ή δεν ακούγεται ήχος μετά το τέλος της κλήσης, ελέγξτε εάν η ένταση του ήχου στο τηλέφωνο επανέρχεται στην προεπιλεγμένη ελάχιστη κατάσταση ή εάν το Bluetooth είναι αποσυνδεδεμένο. Ακολουθήστε τα παραπάνω βήματα για να επανασυνδεθείτε.

2.7. Συνδέστε το βύσμα DC του προσαρμογέα με τον δέκτη DC της καρέκλας και, στη συνέχεια, τοποθετήστε το βύσμα AC σε μια πρίζα. Όταν χρησιμοποιείτε την μπαταρία, εισάγετε το βύσμα DC στην οπή της θήκης της μπαταρίας και αποσυνδέστε το βύσμα τροφοδοσίας όταν δεν το χρησιμοποιείτε για μεγάλο χρονικό διάστημα για εξοικονόμηση ενέργειας. (Εικόνα 2.8, 2.9)

2.8. Όταν το κάθισμα και ο βραχίονας είναι σε κατάσταση κλειδώματος, η πλάτη μπορεί να ρυθμιστεί μόνο σε 2 θέσεις, όταν ρυθμίσετε το ύψος του καθίσματος της καρέκλας στη δεύτερη ή πάνω από τη δεύτερη θέση, η πλάτη μπορεί να ρυθμιστεί σε οποιαδήποτε θέση καθίσματος μέχρι να ξαπλώσει. (Εικόνα 2.10, 2.11)

ΠΡΟΕΙΔΟΠΟΙΗΣΗ: Μην προσαρμόζετε την καρέκλα με το παιδί μέσα.

2.9. Για να προσαρμόσετε τη θέση του υποπόδιου, κρατήστε πατημένα ταυτόχρονα τα 2 κουμπιά και στις δύο πλευρές του καθίσματος και πιέστε προς τα κάτω για προσαρμογή πάνω-κάτω. (Εικόνα 2.12)

2.10. Όταν το υποπόδιο είναι σε επίπεδη θέση, αφαιρέστε τα 2 λαστιχάκια που είναι αγκιστρωμένα στο υποπόδιο μέσα σε οπές και μετά μπορείτε να ρυθμίσετε το στήριγμα του υποποδίου στην επιθυμητή θέση (3 διαθέσιμες θέσεις). Υπάρχουν Velcro ταινίες για να διπλώσετε/στερεώσετε το ύφασμα, ώστε να μην σας ενοχλεί. Όταν αφήσετε κάτω το ύφασμα του υποστηρίγματος ποδιών, περάστε τα 2 λαστιχάκια μέσα από τις οπές και στερεώστε τα. (Εικόνα 2.13)

2.11. Ο δίσκος μπορεί να ρυθμιστεί σε 3 θέσεις. (Εικόνα 2.14)

2.12. Καθαρίστε το δίσκο αφαιρώντας τον και πλένοντάς τον. (Εικόνα 2.15)

2.13. Όπως δείχνουν οι Εικόνες 2.16, 2.17 και 2.18, τοποθετήστε το παιδί στο μαξιλαράκι του καθίσματος και χρησιμοποιήστε το σύστημα πρόσδεσης. Το μήκος της ζώνης ασφαλείας μπορεί να ρυθμιστεί με τα κουμπιά, ώμου και μέσης. Η ζώνη ασφαλείας 5 σημείων θα προστατεύσει το μωρό σας και θα το κρατήσει ασφαλές και άνετο.

2.14. Πώς να διπλώσετε την καρέκλα: Πιέστε τα κουμπιά, αριστερά και δεξιά, πατήστε τον πίσω σωλήνα του ποδιού και μετά διπλώστε τον μπροστινό σωλήνα προς τα μέσα. (Εικόνα 2.19)

2.15. Πώς να ξεδιπλώσετε την καρέκλα: Πιέστε τα κουμπιά, αριστερά και δεξιά, πατήστε τον πίσω σωλήνα του ποδιού και μετά ανοίξτε τον πίσω σωλήνα. (Εικόνα 2.20)

ΠΡΟΕΙΔΟΠΟΙΗΣΗ!

- Οι μη επαναφορτιζόμενες μπαταρίες δεν μπορούν να φορτιστούν.
- Οι επαναφορτιζόμενες μπαταρίες μπορούν να φορτιστούν μόνο υπό την επίβλεψη ενήλικου.
- Η επαναφορτιζόμενη μπαταρία πρέπει να αφαιρεθεί από τα παιχνίδια πριν τη φόρτιση.
- Διαφορετικοί τύποι μπαταριών ή παλιές και νέες μπαταρίες δεν μπορούν να αναμειχθούν.
- Οι μπαταρίες πρέπει να τοποθετούνται με σωστή πολικότητα.
- Οι εξαντλημένες μπαταρίες πρέπει να αφαιρεθούν από τη βρεφική κούνια.
- Ο ακροδέκτης τροφοδοσίας ρεύματος δεν πρέπει να βραχυκυκλώνεται.
- Η βρεφική κούνια θα χρησιμοποιείται μόνο με τον προτεινόμενο μετασχηματιστή. Η τάση εισόδου του προσαρμογέα είναι 100-240V~ 50/60Hz 0,2A MAX, Τάση εξόδου: 5,8-6V 800mA-1A.
- Όταν χρησιμοποιείτε τον προσαρμογέα, κρατήστε το μακριά από παιδιά.
- Ο προσαρμογέας που χρησιμοποιείται με τη βρεφική κούνια πρέπει να ελέγχεται τακτικά για ζημιά στο καλώδιο, το βύσμα, το περίβλημα και άλλα μέρη, και σε περίπτωση τέτοιων ζημιών, δεν πρέπει να χρησιμοποιείται.
- Αποσυνδέστε το ρεύμα και αφαιρέστε την μπαταρία όταν δεν χρησιμοποιείται για μεγάλο χρονικό διάστημα. Μην δίνετε την μπαταρία και τον προσαρμογέα στο μωρό.

2. ИНСТРУКЦИИ ЗА УПОТРЕБА

2.1. Докато седалката е в най-ниско положение, столчето за хранене може да се превърне в люлка. Същата стъпка за люлката за превръщане в столче за хранене. Когато е в състояние на люлеене, височината на седалката не може да се регулира.

ΠΡΕΔΥΠΡΕЖДЕНИЕ: Функцията за люлеене на люлка трябва да бъде затворена, когато се превръща в столче за хранене, или това ще повлияе на живота на двигателя. Височината на седалката не може да се регулира нагоре и надолу, след като е в състояние на люлеене. (Фигура 2.1)

2.2. В люлеещ се статус облегалката може да се регулира в 2 позиции. (Фигура 2.2)

2.3. Както е показано на фигури 2.3 и 2.4, натиснете бутона за регулиране от двете страни, има 6 различни височини за регулиране. Ръцете ви повдигат седалката в равновесие, дръжте двете страни на седалката на една и съща височина, докато чуετε „щракване“.

ПРЕДУПРЕЖДЕНИЕ: Бутонът за регулиране на седалката трябва да се върне назад, ако откриете, че някоя страна на седалката не е фиксирана, разхлабена или не работи, моля, поправете я преди употреба. Двете страни на седалката трябва да бъдат фиксирани, дръжте седалката на определената височина, в противен случай ще бъде опасно!

2.4. Инсталиране на батерията: Използвайте отвертка, за да отстраните винтовете на капака на батерията, свалете капака на батерията и след това поставете батериите в гнездото за батерии с правилен поляритет. Завийте обратно капака на батерията. Можете да извадите батериите според горните стъпки. (Фигура 2.5)

2.5. Фигура 2.6 показва описанието на функциите на контролния панел.

- Има 5 предавки (светлини) за регулиране на скоростта на люлеене, използвайте бутоните „+“ или „-“, за да изберете желаната скорост.

- Има 3 вида настройка на времето.

- Ако натиснете бутона 1 път, светлината ще свети за 8 минути.
- Ако натиснете бутона 2 пъти, светлината ще свети за 15 минути.
- Ако натиснете бутона 3 пъти, светлината ще свети за 30 минути.

Когато се достигне зададеното време, всички функции ще спрат. Ако настройката за време не се използва, всички използвани функции ще започнат да работят, докато захранването бъде изключено.

- Бутон за възпроизвеждане/пауза: Натиснете бутона веднъж, за да започнете да възпроизвеждате музика. Натиснете го втори път, за да спрете възпроизвеждането на музика. Бутонът има същата функция в режим U-диск.

- Бутон за сила на звука/избор на музика: След натискане на бутона „Възпроизвеждане“, натиснете този бутон, за да пуснете следващата песен (суингът има 12 песни). Натиснете бутона „Избор на сила на звука/музика“ за известно време, за да регулирате силата на звука. След като уточните силата на звука, отпуснете ръката си. Използвайте същия начин, за да регулирате силата на звука в режим U-диск.

- Бутон за превключване на захранването: Натиснете този бутон, за да отворите или изключите захранването. Когато захранването е отворено, индикаторът на превключвателя на захранването ще светне, изключете захранването и след това индикаторът на превключвателя на захранването няма да свети.

2.6. Фигура 2.7 показва използването на Bluetooth:

- Как да се свържете: Първо включете превключвателя за Bluetooth. Второ, след като bluetooth намери устройството (TY838), щракнете, за да сдвоите с TY838 и изчакайте, докато връзката приключи. Накрая отидете на вашия списък с музикален плейър и изберете песен, подходяща за вашето бебе.

- Когато използвате Bluetooth, моля, използвайте го в обхват от 5 метра, в противен случай може да повлияе на нормалната ви употреба.

- Когато възпроизвеждате песни от телефона си, моля, уверете се, че сте изтеглили или добавили музика в телефона си.

- След Bluetooth връзката, моля, регулирайте силата на звука от телефона си до състояние, подходящо за бебета.

- В процеса на нормална употреба, ако има телефонно обаждане и музиката намалее или няма звук след края на разговора, моля, проверете дали силата на звука в телефона се връща към минималното състояние по подразбиране или дали Bluetooth е прекъснат. Моля, следвайте стъпките по-горе, за да се свържете отново.

2.7. Свържете щепсела за постоянен ток на адаптера с приемника за постоянен ток на стола и след това поставете щекера за променлив ток в контакта за променлив ток. Когато използвате батерията, поставете DC конектора в отвора на отделението за батерията и изключете захранващия конектор, когато не се използва дълго време, за да пестите енергия. (Фигура 2.8, 2.9)

2.8. Когато седалката и ръката са в заключено състояние, облегалката може да се регулира само в 2 позиции, когато се регулира височината на седалката на стола до втора или над втора позиция, облегалката може да се регулира до всяко седнало положение до легнало положение. (Фигура 2.10, 2.11)

ПРЕДУПРЕЖДЕНИЕ: Не регулирайте стола с детето вътре.

2.9. Дръжте ръцете си от двете страни на бутона на поставката за крака едновременно и натиснете надолу, за да регулирате нагоре и надолу. (Фигура 2.12)

2.10. Когато поставката за крака е в равна позиция, отстранете 2-те ластика, които са закачени за поставката за крака в дупки, след което можете да регулирате опората на поставката за крака в желаната позиция (налични са 3 позиции). Има велкро ленти за сгъване/закопчаване на плата. Когато поставите плата на поставката за крака, прокарайте 2-те ластика през дупките и ги затегнете. (Фигура 2.13)

2.11. Тавата може да се регулира в 3 позиции. (Фигура 2.14)

2.12. Почистете тавата, като я извадите и измиете. (Фигура 2.15)

2.13. Както показват фигури 2.16, 2.17 и 2.18, поставете детето в подложката на седалката и използвайте системата за колани. Дължината на предпазния колан може да се регулира с копче за рамо и кръст. 5-точковият предпазен колан ще предпази вашето бебе и ще го поддържа сигурно и удобно.

2.14. Как да сгънете стола: Натиснете бутоните от лявата и дясната страна и стъпете върху задната тръба на крака, след което сгънете предната тръба навътре. (Фигура 2.19)

2.15. Как да разгънете стола: Натиснете бутоните от лявата и дясната страна и стъпете върху задната тръба на крака, след което разширете задната тръба. (Фигура 2.20)

ВНИМАНИЕ!

- Неакумулаторните батерии не могат да се зареждат.
- Акумулаторните батерии могат да се зареждат само под наблюдение на възрастен.
- Акумулаторната батерия трябва да се извади от играчките преди зареждане.
- Различни видове батерии или стари и нови батерии не могат да се смесват.
- Батериите трябва да се поставят в правилния поляритет.
- Изтощените батерии трябва да се извадят от люлката за бебето.
- Клемата за хранване не трябва да дава късо съединение.
- Детската люлка трябва да се използва само с препоръчания трансформатор. Входното напрежение на адаптера е 100-240V~ 50/60Hz 0.2A MAX, Изходното напрежение: 5.8-6V 800mA-1A.
- Когато използвате адаптера, дръжте далеч от деца.
- Адаптерът, използван с детската люлка, трябва редовно да се проверява за повреди по кабела, щепсела, корпуса и други части и в случай на такива повреди, не трябва да се използва.
- Моля, изключете хранването и извадете батерията, когато не се използва дълго време. Не давайте батерията и адаптера на бебето.

2.1. Док је седиште у најнижем положају, висока столица се може претворити у љуљање. Исти корак да се љуљашка претвори у високу столицу. Када је у статусу љуљања, висина седишта се не може подесити.

УПОЗОРЕЊЕ: Функција љуљања мора бити затворена када се претвори у столицу за храњење, или ће утицати на животни век мотора. Висина седишта се не може подесити горе-доле када је у статусу љуљања. (Слика 2.1)

2.2. У статусу љуљања, наслон се може подесити у 2 положаја. (Слика 2.2)

2.3. Као што је приказано на сликама 2.3 и 2.4, притисните дугме за подешавање са обе стране, постоји 6 различитих висина за подешавање. Ваше руке подижу седиште у равнотежи, држите обе стране седишта на истој висини, док не чујете „клик“.

УПОЗОРЕЊЕ: Дугме за подешавање седишта мора да се врати уназад, ако установите да било која страна седишта није фиксирана, лабава или не ради, поправите га пре употребе. Обе стране седишта морају бити фиксирани, држите седиште у предвиђеној висини, иначе ће бити опасно!

2.4. Инсталација батерије: Користите одвијач да уклоните завртње на поклопцу батерије, уклоните поклопац батерије, а затим ставите батерије у отвор за батерије са исправним поларитетом. Заврните поклопац батерије. Батерије можете уклонити према горе наведеним корацима. (Слика 2.5)

2.5. Слика 2.6 приказује опис функције контролне табле. - Постоји 5 брзина (светла) за подешавање брзине замаха, користите дугмад “+” или “-” да одаберете жељену брзину.

- Постоје 3 врсте подешавања времена.

- Ако притиснете дугме 1 пут, светло ће бити укључено 8 минута.
- Ако притиснете дугме 2 пута, светло ће бити укључено 15 минута.
- Ако притиснете дугме 3 пута, светло ће бити укључено 30 минута.
- Када се достигне време подешавања, све функције ће се зауставити. Ако се подешавање времена не користи, све функције које користе ће почети да раде док се напајање не искључи.

- Дугме за репродукцију/паузу: Притисните дугме једном да бисте започели репродукцију музике. Притисните га други пут да бисте прекинули репродукцију музике. Дугме има исту функцију у режиму У-диск.

- Дугме за избор јачине звука/музике: Након притиска на дугме “Плаи”, притисните ово дугме да бисте пустили следећу песму (свинг има 12 песама). Притисните дугме „Избор јачине/музике“ неко време да бисте подесили јачину звука. Након што се тиче јачине звука, отпустите руку. Користите исти начин да подесите јачину звука у режиму У-диск.

- Дугме за прекидач за напајање: Притисните ово дугме да бисте отворили или искључили напајање. Када је напајање отворено, индикатор прекидача за напајање ће се упалити, искључити напајање и тада индикатор прекидача за напајање неће светлети.

2.6. Слика 2.7 приказује употребу Блуетоотх-а:

- Како се повезати: Прво укључите блуетоотх прекидач. Друго, након што блуетоотх пронађе уређај (TY838), кликните да бисте га упарили са TY838 и сачекајте док се веза не заврши. На крају, идите на листу музичких плејера и изаберите песму која одговара вашој беби.

- Када користите Блуетоотх, користите га у домету од 5 метара, иначе може утицати на вашу нормалну употребу.

- Када пуштате песме са свог телефона, уверите се да сте преузели или додали музику у свој телефон.

- Након Блуетоотх везе, подесите јачину звука на телефону на стање погодно за бебе.

- У процесу нормалне употребе, ако постоји телефонски позив, а музика се смањује или нема звука након завршетка позива, проверите да ли се јачина звука у телефону враћа на подразумевано минимално стање или је Блуетоотх искључен. Пратите горе наведене кораке да бисте се поново повезали.

2.7. Повежите ДЦ утикач адаптера са ДЦ пријемником столице, а затим уметните АЦ утикач у АЦ утичницу. Када користите батерију, уметните ДЦ конектор у отвор за батерију и искључите конектор за напајање када га не користите дуже време да бисте уштедели енергију. (Слика 2.8, 2.9)

2.8. Када су седиште и рука у закључаном стању, наслон се може подесити само у 2 положаја, када подесите висину седишта столице на другу или изнад друге позиције, наслон се може подесити у било који положај седења до лежања. (Слика 2.10, 2.11)

УПОЗОРЕЊЕ: Не подешавајте столицу са дететом унутра.

2.9. Држите руке са обе стране дугмета ослонца за ноге у исто време и притисните доле да бисте га подесили нагоре и надоле. (Слика 2.12)

2.10. Када је ослонац за ноге у равном положају, уклоните 2 еластике које су закачене за ослонац за ноге у рупама, а затим можете подесити ослонац за ноге у жељени положај (доступна 3 положаја). Постоје чичак траке за савијање/причвршћивање тканине. Када спустите тканину за ослонац за ноге, провучите 2 еластике кроз рупе и причврстите их. (Слика 2.13)

2.11. Тацна се може подесити у 3 положаја. (Слика 2.14)

2.12. Очистите тацну тако што ћете је уклонити и опрати. (Слика 2.15)

2.13. Као што показују слике 2.16, 2.17 и 2.18, ставите дете у подлогу седишта и користите систем појасева. Дужина сигурносног појаса се може подесити дугметом за рамена и струка. Сигурносни појасеви у 5 тачака ће заштитити вашу бебу и одржати је безбедном и удобном.

2.14. Како склопити столицу: Притисните дугме са леве и десне стране и газите по задњој цеви за стопало, а затим преклопите предњу цев ка унутра. (Слика 2.19)

2.15. Како расклопити столицу: Притисните дугме на левој и десној страни и газите по задњој цеви за стопало, а затим раширите задњу цев. (Слика 2.20)

ИНФОРМАЦИЈЕ О БАТЕРИЈИ

УПОЗОРЕЊЕ!

- Батерије које се не могу пунити се не могу пунити.
- Пуњиве батерије се могу пунити само под надзором одрасле особе.
- Пуњиву батерију треба извадити из играчака пре пуњења.
- Различите врсте батерија или старе и нове батерије се не могу мешати.
- Батерије треба поставити на исправан поларитет.
- Истрошене батерије треба уклонити из љуљачке за бебе.
- Терминал за напајање не сме да дође до кратког споја.
- Љуљашка за бебе треба да се користи само са препорученим трансформатором. Улазни напон адаптера је 100-240V~ 50/60Hz 0.2A MAX, Излазни напон: 5.8-6V 800mA-1A.
- Када користите адаптер, држите га ван домаћаја деце.
- Адаптер који се користи са љуљашком за бебе се редовно проверава да ли има оштећења на каблу, утикачу, кућишту и другим деловима, а у случају таквих оштећења не сме се користити.
- Искључите напајање и извадите батерију када се не користи дуже време. Немојте давати батерију и адаптер беби.

3. CARE & MAINTENANCE | ΣΥΝΤΗΡΗΣΗ & ΚΑΘΑΡΙΣΜΟΣ

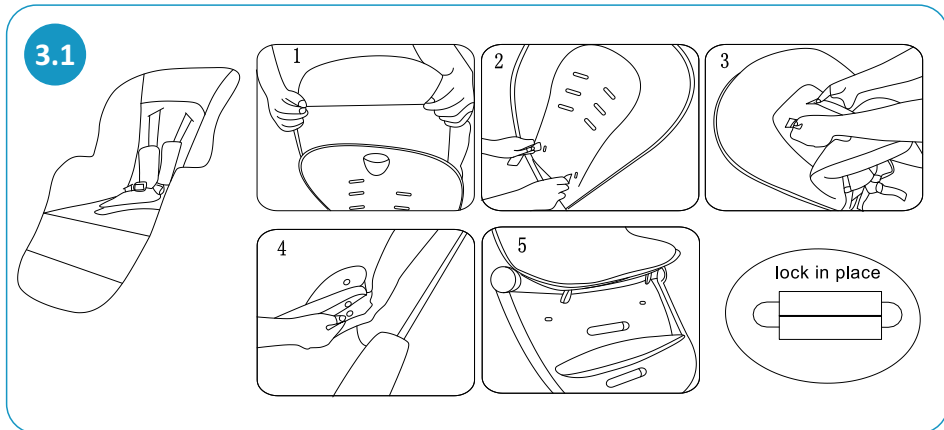

EN

3. CARE & MAINTENANCE

- How to clean the Seat pad: Remove it from frame and hand wash it with cold water, gently circle.
- The chairs cushions are removable and easy to clean.
- How to install the seat pad: Place the cover on the back of the seat from behind, put the seat belt on the bottom of the seat and on the back in the corresponding slots. Join the belts with the buckle, pass the 2 elastics through the corresponding holes in the footrest and hook them to secure. (Figure 3.1)
- Never machine wash, bleach. Do not dry clean, dry in a tumble dryer, iron.

GR

3. ΣΥΝΤΗΡΗΣΗ & ΚΑΘΑΡΙΣΜΟΣ

- Πως να καθαρίσετε το κάλυμμα: Αφαιρέστε το από το κάθισμα και πλύντε το στο χέρι με κρύο νερό, και ελαφριά απορρυπαντικά.
- Τα μαξιλαράκια είναι εύκολα να αφαιρεθούν και να πλυθούν.
- Πως να τοποθετήσετε το κάλυμμα: Τοποθετήστε από πίσω το κάλυμμα στην πλάτη του καθίσματος, βάλτε τη ζώνη ασφαλείας στο κάτω μέρος του καθίσματος και στην πλάτη στις αντίστοιχες υποδοχές. Ενώστε τις ζώνες με την πόρπη, περάστε τα 2 λαστιχάκια μέσα από τις αντίστοιχες οπές στο υποπόδιο και αγκιστρώστε τα, ώστε να στερεωθούν. (Εικόνα 3.1)
- Ποτέ μην το βάζετε στο πλυντήριο ή στη χλωρίνη. Μην χρησιμοποιείτε στεγνωκαθαριστήριο ή στεγνό καθάρισμα, μην σιδερώνετε.

- Как да почистите подложката на седалката: Извадете я от рамката и я измийте на ръка със студена вода, внимателно кръгче.
- Възглавниците на столовете са подвижни и лесни за почистване.
- Как да монтирате подложката на седалката: Поставете капака на гърба на седалката отзад, поставете предпазния колан на дъното на седалката и на гърба в съответните слотове. Съединете коланите с катарамата, прекарайте 2-те ластика през съответните дупки в поставката за крака и ги закачете, за да ги закрепите. (Фигура 3.1)
- Никога не перете машинно, белина. Не подлагайте на химическо чистене, сушете в сушилня, гладете.

3. НЕГА И ОДРЖАВАЊЕ

- Како очистити подлогу седишта: Уклоните је са рама и ручно оперите хладном водом, нежно кружите.
- Јастуци за столице се могу уклонити и лако се чисте.
- Како поставити подлогу седишта: Поставите пресвлаку на наслон седишта од позади, ставите појас на доњи део седишта и на леђима у одговарајуће прорезе. Спојите појасеве са копчом, провуците 2 еластике кроз одговарајуће рупе на ослонцу за ноге и закачите их да бисте их причврстили. (Слика 3.1)
- Никада не перите у машини, избелите. Немојте хемијско чистити, сушити у машини за сушење веша, пеглати.

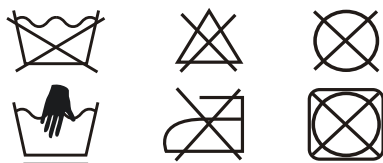



Thank you for choosing Bebe Stars products

Ευχαριστούμε για την προτίμηση σας
στα παιδικά προϊόντα Bebe Stars

FOLLOW US

www.bebestars.gr



bebestarsbygilis



@bebe.stars



bebestarsbygilis



63200 | Nea Moudania | Greece