



Bebe Stars®

BORN TO SHINE



LIVING
Baby Cot

user's manual

οδηγίες χρήσης

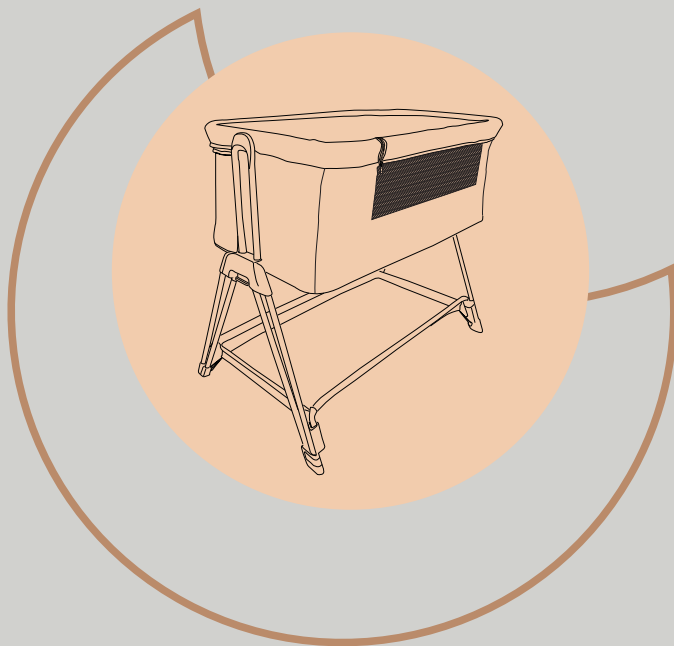

AGE RANGE

0+ m
up to 9 kgs



STANDARDS

EN 1130:2019 |
EN 16890:2017

PEARL

item: 845

OD-329

DO NOT USE THIS PRODUCT BEFORE YOU READ AND UNDERSTAND THESE INSTRUCTIONS
ΜΗΝ ΧΡΗΣΙΜΟΠΟΙΗΣΤΕ ΤΟ ΠΡΟΪΟΝ ΑΝ ΠΡΩΤΑ ΔΕ ΔΙΑΒΑΣΤΕ ΚΑΙ ΚΑΤΑΝΟΗΣΤΕ ΠΛΗΡΩΣ ΤΙΣ ΟΔΗΓΙΕΣ

INDEX:

Safety Warnings.....	3-11
Parts List.....	12-13
Assemble Instructions.....	14-15
How to use.....	15-17
Maintenance and cleaning.....	17
Storage.....	18
English.....	19-20
Greek.....	21-22
Bulgarian.....	23-24
Serbian.....	25-26

IMPORTANT! READ CAREFULLY AND KEEP FOR
FUTURE REFERENCE.



Failure to follow these warnings and the instructions could result in serious injury.

- This baby cot is designed for babies aged 0-6 months or up to 9kgs or until the child can sit or kneel or pull itself up (whichever comes first).
- The product should be placed on a horizontal floor.
- The baby cot should be locked in the fixed position when the child is left unattended.
- Young children should not be allowed to play unsupervised in the vicinity of the baby cot.

FALL HAZARD

- To reduce the risk of SIDS pediatricians recommend healthy infants be placed on their backs to sleep, unless otherwise advised by your physician.
- If a sheet is used with the pad, use only the one provided by the bassinet or baby cot manufacturer or one specifically designed to fit the dimension of the bassinet or baby cot mattress.

ENTRAPMENT HAZARD

- To prevent injury from entrapment, bedside sleeper must be properly secured to adult bed using the attachment system.
- There must be no more than 13mm gap between bedside sleeper and adult's bed.
- Check tightness before each use by pulling bedside sleeper in a direction away from adult's bed.
- If gap exceeds 13mm, DO NOT use product. Do not fill the gap with pillows, blankets or other items that are suffocation hazards.

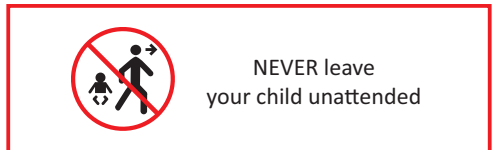

ENGLISH SAFETY WARNINGS

SUFFOCATION HAZARD - Infants have suffocated

- In gaps between extra padding and side of the bassinet and on soft bedding.
- Use only the mattress provided by the manufacturer. NEVER add additional items in the product such as a second mattress or pillow.



- Always read and follow manufacturer's assemble instructions.
- Always use ALL required parts. Check instruction manual for a list of required parts. Periodically check product for loose, damaged or missing parts.
- To avoid injury from the infant's neck being caught on the top rail on the side that is next to the adult bed, the top rail must be no higher than the adult's bed mattress.
- Never use the bedside sleeper mode if it is inclined.
- The maximum mattress thickness is marked with a line inside the bassinet. Do not use a mattress thicker than permitted.
- The distance from the floor of the adult's bed for which the bedside sleeper is intended is between 54.6 cm and 67.3 cm.
- The bedside sleeper is intended only for standard adult's beds. Do not use the product with waterbeds or rounded beds.
- The attachment system must always be used in bedside sleeper mode. Do not use other attachment system than the one described in the manual.
- **DANGER!** Always completely raise the drop side when not attached to the adult's bed.
- The maximum inclination allowed is a 2-level difference. The baby must be placed in the baby cot with its head at the higher end.
- DO NOT place any cord, strap or similar item near this baby cot that could wrap around a child's neck.
- DO NOT place this baby cot near a window or patio door where a child could reach a cord or curtains.
- Be aware of the threat posed by a burning cigarette, open flame or other sources of high temperature, such as electric heaters, gas water heaters, etc., in the near vicinity of the baby cot.
- Check this baby cot regularly before using it and DO NOT use it if any part is missing or if there are any signs of damage. DO NOT substitute any part. Contact the manufacturer if you need to replace any part or if you need additional instructions.

ΣΗΜΑΝΤΙΚΟ! ΔΙΑΒΑΣΤΕ ΠΡΟΣΕΚΤΙΚΑ ΚΑΙ ΦΥΛΑΞΤΕ ΓΙΑ ΜΕΛΛΟΝΤΙΚΗ ΧΡΗΣΗ.



Η μη τήρηση αυτών των προειδοποιήσεων και των οδηγιών μπορεί να οδηγήσει σε σοβαρό τραυματισμό.

- Αυτό το λίκνο έχει σχεδιαστεί για μωρά ηλικίας 0-6 μηνών ή μέχρι 9kgs ή μέχρι το βρέφος να αρχίσει να κάθεται ή γονατίζει ή να μπορεί να σηκωθεί (όποιο συμβεί πρώτο).

- Αυτό το προϊόν πρέπει να τοποθετείται σε οριζόντιο δάπεδο.

- Η κούνια πρέπει να κλειδώνεται σε σταθερή θέση όταν το παιδί αφήνεται χωρίς επίβλεψη.

- Δεν πρέπει να αφήνεται μικρά παιδιά να παίζουν χωρίς επίβλεψη κοντά στο λίκνο.

ΚΙΝΔΥΝΟΣ ΠΤΩΣΗΣ

- Για να μειωθεί ο κίνδυνος SIDS, οι παιδίατροι συνιστούν τα υγιή βρέφη να τοποθετούνται ανάσκελα για να κοιμηθούν, εκτός εάν σας υποδείξει διαφορετικά ο γιατρός σας.

- Εάν χρησιμοποιείτε σεντόνι, χρησιμοποιείτε μόνο αυτό που παρέχετε από τον κατασκευαστή ή ένα ειδικά σχεδιασμένο για να ταιριάζει στις διαστάσεις του στρώματος του λίκνου.

ΚΙΝΔΥΝΟΣ ΠΑΓΙΔΕΥΣΗΣ

- Για να αποφευχθεί τραυματισμός από παγίδευση, το λίκνο πρέπει να στερεωθεί σωστά στο κρεβάτι των γονέων χρησιμοποιώντας το σύστημα προσάρτησης.

- Δεν πρέπει να υπάρχει απόσταση μεγαλύτερη από 13mm μεταξύ του λίκνου και του κρεβατιού των γονέων.

- Ελέγχετε την σταθερότητα του λίκνου πριν από κάθε χρήση, τραβώντας το λίκνο σε κατεύθυνση μακριά από το κρεβάτι των γονέων.

- Εάν το κενό υπερβαίνει τα 13mm, ΜΗΝ χρησιμοποιείτε το προϊόν. Μην γεμίζετε το κενό με μαξιλάρια, κουβέρτες ή άλλα αντικείμενα που αποτελούν κίνδυνο ασφυξίας.

- Για να αποφευχθεί τραυματισμός από το να πιαστεί ο αυχένας του μωρού στην πάνω ράγα από την πλευρά του κρεβατιού του γονέα, η επάνω ράγα δεν πρέπει να είναι ψηλότερα από το στρώμα του κρεβατιού των γονέων.



Όταν το παιδί μπορεί να καθίσει, να γονατίσει ή να μπουσουλήσει, μην χρησιμοποιείτε το λίκνο.



ΠΟΤΕ μην αφήνετε το παιδί χωρίς επίβλεψη.

ΕΛΛΗΝΙΚΑ ΟΔΗΓΙΕΣ ΑΣΦΑΛΕΙΑΣ

ΚΙΝΔΥΝΟΣ ΑΣΦΥΞΙΑΣ - Βρέφη έχουν πνιγεί

- Σε κενά μεταξύ πρόσθετης επένδυσης και στην άκρη του λίκνου και σε μαλακά σεντόνια.

- Χρησιμοποιείτε μόνο το στρώμα που παρέχετε από τον κατασκευαστή. ΠΟΤΕ μην προσθέτετε δεύτερο στρώμα ή μαξιλάρι.



- Να διαβάσετε και να ακολουθείτε πάντα τις οδηγίες του κατασκευαστή.

- Χρησιμοποιείτε πάντα ΟΛΑ τα απαιτούμενα εξαρτήματα. Ελέγξτε το εγχειρίδιο οδηγιών για τη λίστα εξαρτημάτων. Ελέγχετε περιοδικά το προϊόν για χαλαρά, κατεστραμμένα ή εξαρτήματα που λείπουν.

- Μην χρησιμοποιείτε ποτέ τη λειτουργία ύπνου με κεκλιμένο επίπεδο.

- Το μέγιστο πάχος του στρώματος επισημαίνεται με μια γραμμή μέσα στο καλάθι. Μην χρησιμοποιείτε στρώμα παχύτερο από το επιτρεπόμενο.

- Η απόσταση από το πάτωμα του κρεβατιού των γονέων για το οποίο προορίζεται το λίκνο είναι μεταξύ 54,6 cm και 67,3 cm.

- Το λίκνο προορίζεται μόνο για τυπικά κρεβάτια ενηλίκων. Μην χρησιμοποιείτε το προϊόν σε κρεβάτια νερού ή στρογγυλεμένα κρεβάτια.

- Το σύστημα προσάρτησης πρέπει πάντα να χρησιμοποιείτε όταν τοποθετείτε το λίκνο δίπλα στο κρεβάτι γονέων. Μην χρησιμοποιείτε άλλο σύστημα προσάρτησης από αυτό που περιγράφεται στο εγχειρίδιο.

- **ΚΙΝΔΥΝΟΣ!** Πάντα να σηκώνεται τη πλευρά που πέφτει όταν δεν χρησιμοποιείται στο κρεβάτι γονέων.

- Η μέγιστη επιτρεπόμενη κλίση είναι με διαφορά 2 επιπέδων. Το μωρό πρέπει να τοποθετηθεί στην κούνια με το κεφάλι του στο ψηλότερο άκρο.

- ΜΗΝ τοποθετείτε κανένα κορδόνι, λουράκι ή κάποιο παρόμοιο αντικείμενο κοντά στο λίκνο που θα μπορούσε να τυλιχτεί γύρω από το λαιμό του μωρού.

- ΜΗΝ τοποθετείτε το λίκνο δίπλα σε κάποιο παράθυρο ή μπαλκονόπορτα, όπου το μωρό μπορεί να έχει πρόσβαση σε κάποιο κορδόνι ή κουρτίνα.

- Να προσέχετε για την απειλή που δημιουργείται από ένα αναμμένο τσιγάρο, ανοιχτή φλόγα ή άλλες πηγές υψηλής θερμοκρασίας, όπως ηλεκτρικές θερμάστρες, κουζίνες υγραερίου κ.λπ., κοντά στο λίκνο.

- Ελέγχετε τακτικά το λίκνο πριν από κάθε χρήση και ΜΗΝ το χρησιμοποιείτε αν λείπει κάποιο εξάρτημα ή αν υπάρχουν σημάδια ζημιάς/φθοράς. ΜΗΝ αντικαταστήσετε κανένα εξάρτημα. Επικοινωνήστε με τον κατασκευαστή αν χρειαστεί να αντικαταστήσετε κάποιο εξάρτημα ή αν χρειαστείτε προσθετες πληροφορίες.

ВАЖНО! ПРОЧЕТЕТЕ ВНИМАТЕЛНО И ЗАПАЗЕТЕ ЗА БЪДЕЩИ СПРАВКИ.



Неспазването на тези предупреждения и инструкциите може да доведе до сериозно нараняване.

- Това бебешко креватче е предназначено за бебета на възраст 0-6 месеца или до 9 кг или докато детето може да седи, коленичи или да се издърпа (което от двете настъпи първо).

- Продуктът трябва да се постави на хоризонтален под.

- Кошарата трябва да бъде заключена във фиксирана позиция, когато детето е оставено без надзор.

- Не трябва да се позволява на малките деца да играят без надзор в близост до креватчето.

ОПАСНОСТ ОТ ПАДАНИЕ

- За да се намали рискът от SIDS, педиатрите препоръчват здравите бебета да се поставят по гръб да спят, освен ако Вашият лекар не е препоръчал друго.

- Ако с подложката се използва чаршаф, използвайте само този, предоставен от производителя на коша или люлката, или такъв, който е специално проектиран да отговаря на размера на матрака на коша или люлката.

ОПАСНОСТ ОТ ЗАХВАЩАНЕ

- За да се предотврати нараняване от захващане, нощното легло трябва да бъде правилно закрепено към леглото за възрастни с помощта на системата за закрепване.

- Не трябва да има повече от 13 mm празнина между нощното легло и леглото на възрастен.

- Проверявайте стегнатостта преди всяка употреба, като издърпате леглото до леглото в посока от леглото на възрастен.

- Ако разстоянието надвишава 13 mm, НЕ използвайте продукта. Не запълвайте празнината с възглавници, одеяла или други предмети, които представляват опасност от задушаване.

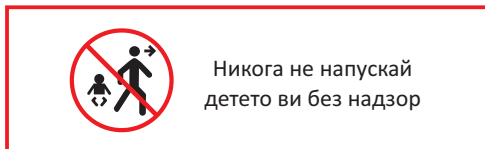

БЪЛГАРСКИ ПРЕДУПРЕЖДЕНИЯ ЗА БЕЗОПАСНОСТ

ОПАСНОСТ ОТ ЗАДУШВАНЕ

- Бебетата са се задушили- В пролуките между допълнителната подплата и страничната част на коша и върху мека постелка.
- Използвайте само матрак, предоставен от производителя. НИКОГА не добавяйте допълнителни елементи към продукта, като втори матрак или възглавница.



- Винаги четете и следвайте инструкциите за сглобяване на производителя. Винаги използвайте ВСИЧКИ необходими части. Вижте ръководството с инструкции за списък на необходимите части. Периодично проверявайте продукта за разхлабени, повредени или липсващи части.
- За да избегнете нараняване от захващане на врата на бебето за горната релса от страната, която е до леглото за възрастни, горната релса не трябва да е по-висока от матрака на леглото на възрастния.
- Никога не използвайте режима за сън до леглото, ако е наклонен.
- Максималната дебелина на матрака е отбелязана с линия вътре в коша. Не използвайте матрак, по-дебел от допустимото.
- Разстоянието от пода на леглото на възрастен, за което е предназначено леглото е между 54,6 cm и 67,3 cm.
- Нощното шкафче е предназначено само за стандартни легла за възрастни. Не използвайте продукта с водни или заоблени легла.
- Системата за закрепване трябва винаги да се използва в режим на нощно легло. Не използвайте друга система за закрепване освен описаната в ръководството.
- ОПАСНОСТ! Винаги повдигайте напълно падащата страна, когато не е прикрепена към леглото на възрастен.
- Максимално допустимият наклон е разлика от 2 нива. Бебето трябва да бъде поставено в креватчето с главата в горния край.
- НЕ поставяйте шнур, каишка или подобен предмет близо до това креватче, който може да се увие около врата на детето.
- НЕ поставяйте това креватче близо до прозорец или врата на вътрешен двор, където дете може да достигне кабел или завеси.

БЪЛГАРСКИ ПРЕДУПРЕЖДЕНИЯ ЗА БЕЗОПАСНОСТ

- Бъдете наясно със заплахата, която представляват горяща цигара, открит пламък или други източници на висока температура, като електрически нагреватели, газови бойлери и др., в близост до креватчето.
- Проверявайте това креватче редовно, преди да го използвате и НЕ го използвайте, ако някоя част липсва или ако има признаци на повреда. НЕ заменяйте никоя част. Свържете се с производителя, ако трябва да смените някоя част или ако имате нужда от допълнителни инструкции.

СРПСКИ БЕЗБЕДНОСНА УПОЗОРЕЊА

**ВАЖНО! ПАЖЉИВО ПРОЧИТАЈТЕ И ЗАЧУВАЈТЕ
ЗА БУДУЋЕ РЕФЕРЕНЦЕ.**



Непоштовање ових упозорења и упутстава може довести до озбиљних повреда.

- Овај креветац за бебе је дизајниран за бебе узраста од 0-6 месеци или до 9 кг или док дете не може да седи, клечи или се подиже (шта год дође пре).
- Производ треба поставити на хоризонтални под.
- Креветац треба да буде закључан у фиксном положају када је дете остављено без надзора.
- Малој деци не треба дозволити да се играју без надзора у близини креветића.

ОПАСНОСТ ОД ПАДА

- Да би се смањио ризик од СИДС-а, педијатри препоручују здраву бебу да спавају на леђима, осим ако ваш лекар не саветује другачије.
- Ако се уз подлогу користи чаршав, користите само ону коју је обезбедио произвођач колевка или колевке или ону која је посебно дизајнирана да одговара димензији кревета или душека.

СРПСКИ БЕЗБЕДНОСНА УПОЗОРЕЊА

ОПАСНОСТ ОД УКЛАЊАЊА

- Да би се спречиле повреде услед заглављивања, кревет уз кревет мора бити правилно причвршћен за кревет за одрасле помоћу система за причвршћивање.
- Размак између кревета уз кревет и кревета одрасле особе не сме бити већи од 13 мм.
- Проверите затегнутост пре сваке употребе тако што ћете повући кревет уз кревет у правцу даље од кревета одрасле особе.
- Ако је размак већи од 13 мм, НЕМОЈТЕ користити производ. Не попуњавајте празнину јастуцима, ћебадима или другим предметима који представљају опасност од гушења.

ОПАСНОСТ ОД ДУШЕЊА - Бебе су се угушиле

- У празнинама између додатне подлоге и бочне стране креветића и на мекој постељини.
- Користите само душек који је обезбедио произвођач. НИКАДА немојте додавати додатне предмете у производ као што је други душек или јастук.

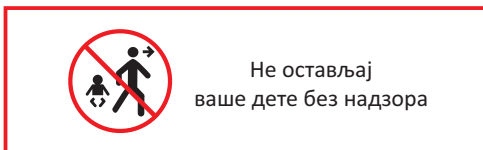



- Увек читајте и пратите упутства произвођача за састављање.
- Увек користите СВЕ потребне делове. Проверите упутство за употребу за листу потребних делова. Периодично проверавајте производ да ли постоје лабави, оштећени или недостајући делови.
- Да бисте избегли повреду од хватања врата бебе за горњу шину на страни која је поред кревета за одрасле, горња шина не сме бити виша од душека за кревет одрасле особе.
- Никада немојте користити режим спавања уз кревет ако је нагнут.
- Максимална дебљина душека је означена линијом унутар креветића. Немојте користити душек дебљи од дозвољеног.
- Удаљеност од пода кревета одрасле особе за коју је кревет поред кревета намењен је између 54,6 цм и 67,3 цм.
- Ноћни кревет је намењен само за стандардне кревете за одрасле. Немојте користити производ са воденим креветима или заобљеним креветима.
- Систем за причвршћивање се увек мора користити у режиму спавања уз кревет. Немојте користити други систем причвршћивања осим оног описаног у упутству.
- ОПАСНОСТ! Увек потпуно подигните страну пада када није причвршћена за кревет одрасле особе.
- Максимални дозвољени нагиб је разлика од 2 нивоа. Беба мора бити смештена у креветац са главом на вишем крају.
- НЕМОЈТЕ стављати каблове, траке или сличне предмете у близину овог креветића који би могли да се омотају око врата детета.
- НЕМОЈТЕ постављати овај креветић близу врата на тераси где би дете могло да дохвати гајтан или завесе.
- Будите свесни опасности коју представља запаљена цигарета, отворени пламен или други извори високе температуре, као што су електрични грејачи, гасни бојлери, итд., у непосредној близини креветића.
- Редовно проверавајте овај креветић пре употребе и НЕМОЈТЕ га користити ако неки део недостаје или ако има трагова оштећења. НЕ замењујте ниједан део. Обратите се произвођачу ако треба да замените било који део или ако су вам потребна додатна упутства.

PARTS LIST

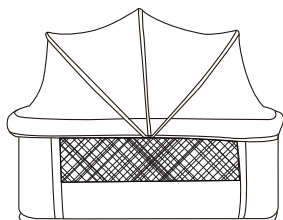
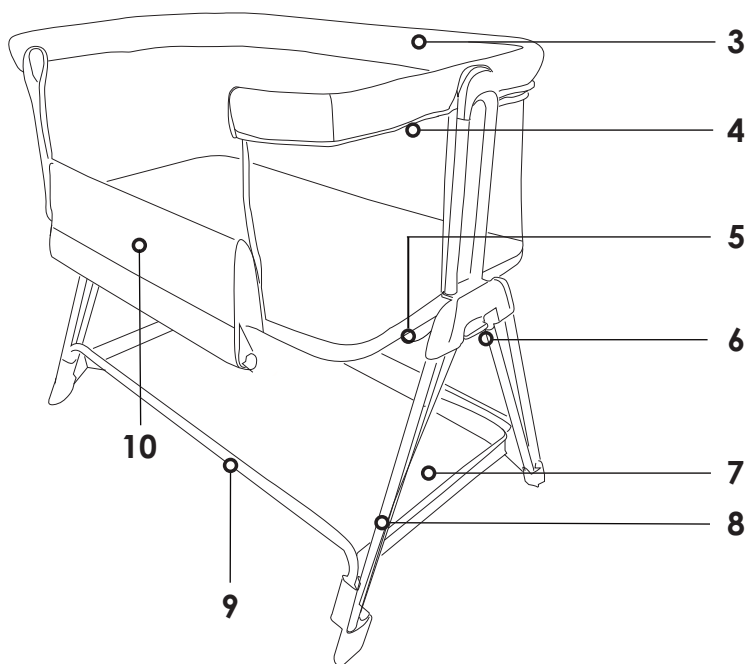
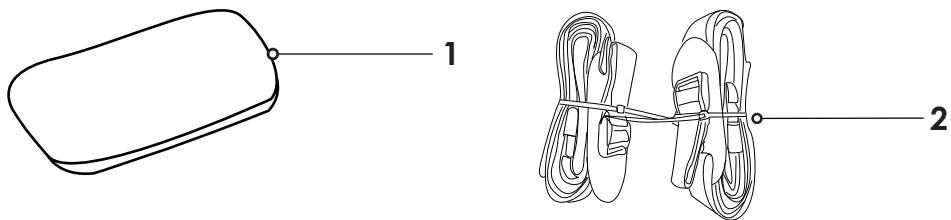

Includes mosquito net.
Περιλαμβάνει κουνουπιέρα.
Включва мрежа против комари.
Укључује мрежу против комараца.

PARTS LIST

English

- 1) Mattress
- 2) Mounting straps
- 3) Top rail
- 4) Bassinet
- 5) Transverse supporting tube
- 6) Adjustable height handle
- 7) Storage basket
- 8) Leg tube
- 9) Storage basket supporting tube
- 10) Folding side

Ελληνικά

- 1) Στρώμα
- 2) Ιμάντες ασφαλείας
- 3) Επάνω ράγα
- 4) Καλαθούνα
- 5) Εγκάρσιος σωλήνας στήριξης
- 6) Λαβή ρύθμισης ύψους
- 7) Καλάθι αποθήκευσης
- 8) Σωλήνας ποδιών
- 9) Σωλήνας στήριξης θήκης αποθήκευσης
- 10) Αναδιπλούμενη πλευρά

български

- 1) Матрак
- 2) Монтажни ленти
- 3) Горна релса
- 4) Кошарка
- 5) Напечна носеща тръба
- 6) Дръжка с регулируема височина
- 7) Кошница за съхранение
- 8) Тръба за крака
- 9) Поддържаща тръба на кошницата за съхранение
- 10) Сгъваема страна

Српски

- 1) Душек
- 2) Монтажне траке
- 3) Горња шина
- 4) Колица
- 5) Попечна носећа цев
- 6) Ручка за подешавање висине
- 7) Корпа за складиштење
- 8) Ножна цев
- 9) Потпорна цев корпе за складиштење
- 10) Преклопна страна

ASSEMBLE INSTRUCTIONS

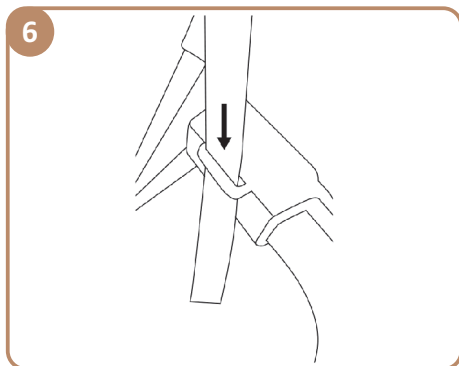
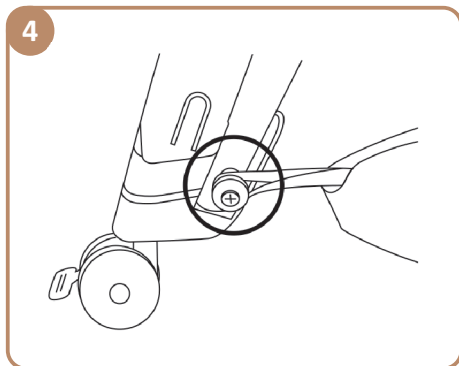
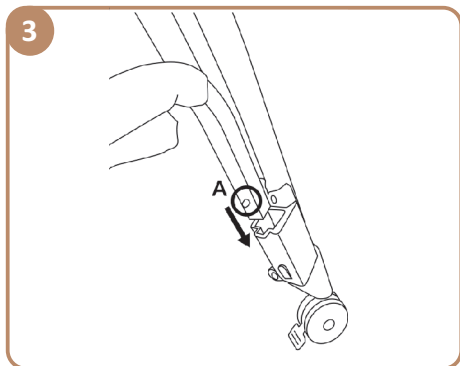
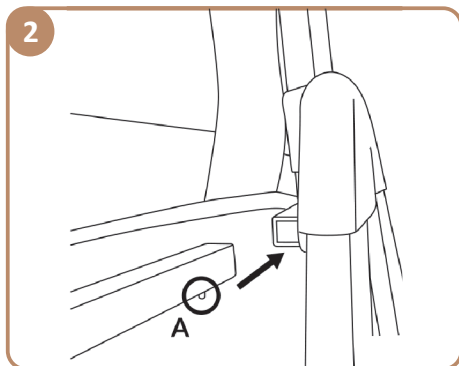
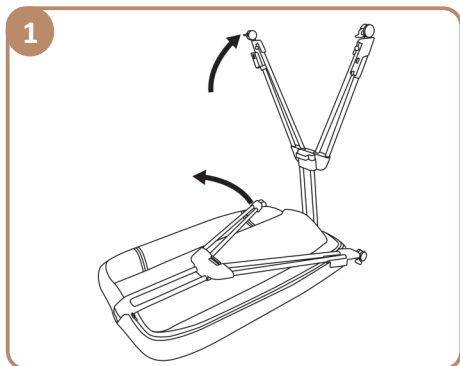

ASSEMBLE INSTRUCTIONS

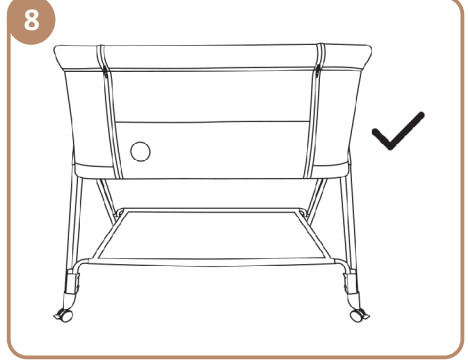
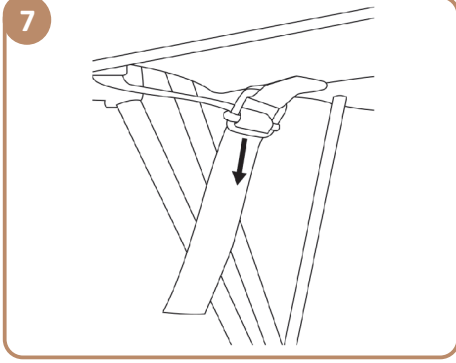

HOW TO USE drop side

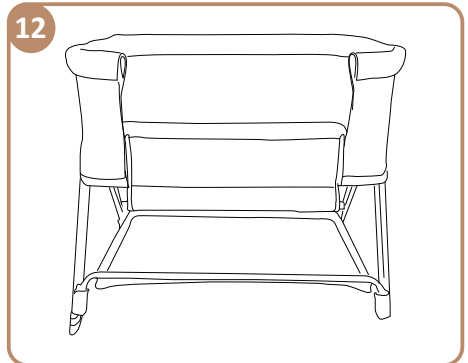
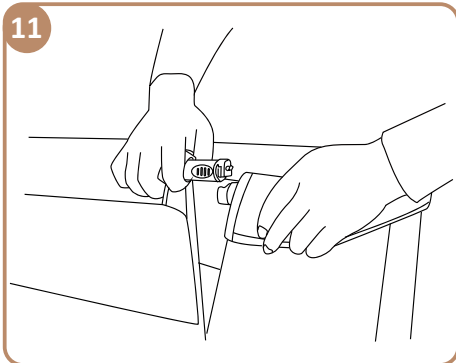
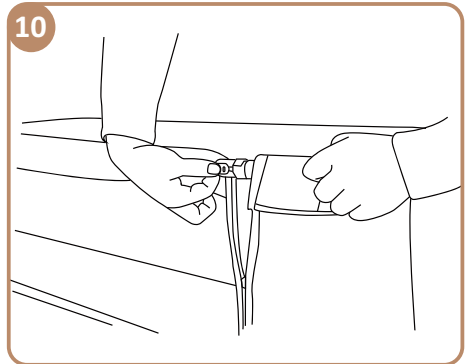
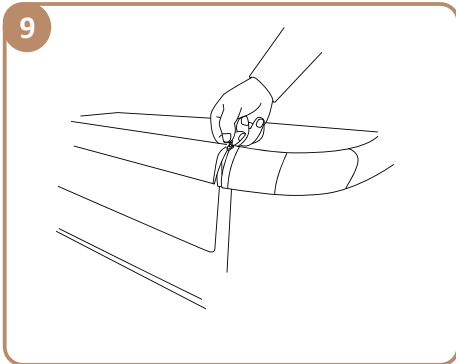

HOW TO USE bedside sleeper

13

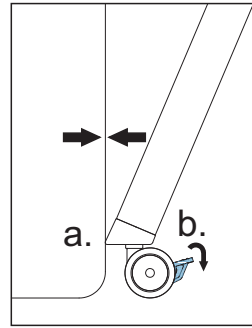
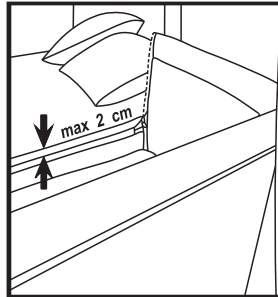
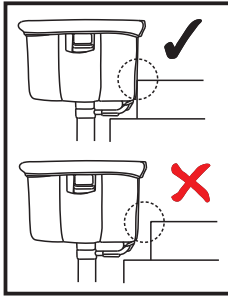
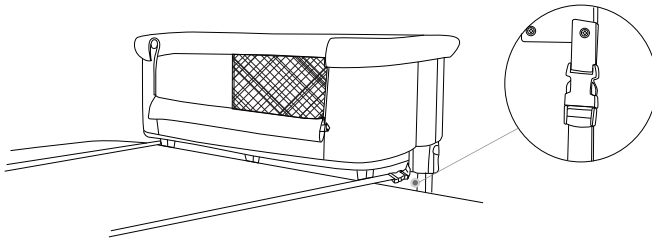

14

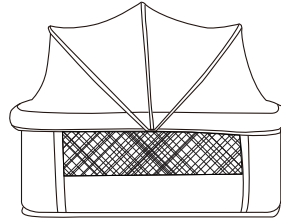
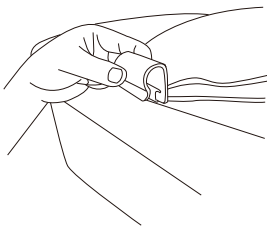

HOW TO USE height adjustment/ brakes

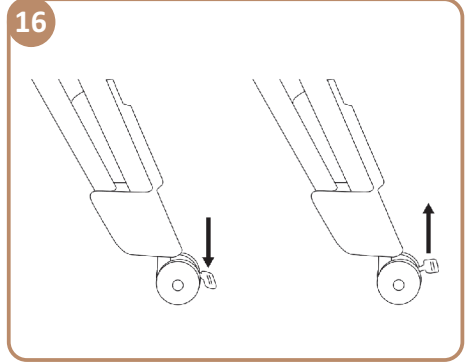
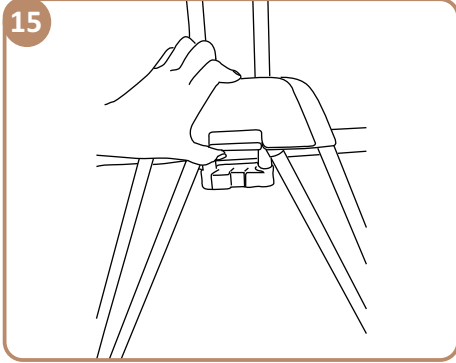

STORAGE

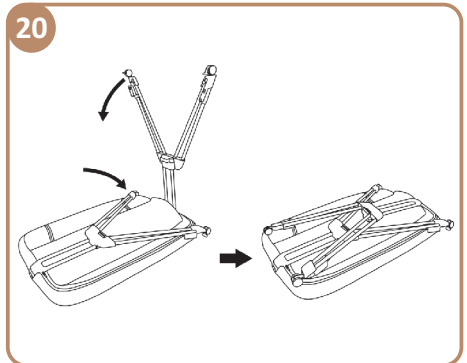
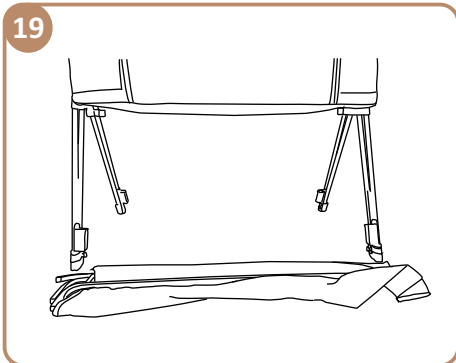
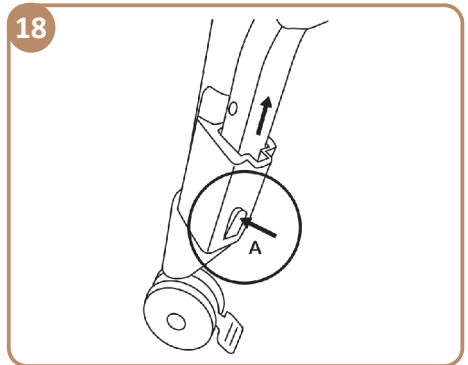
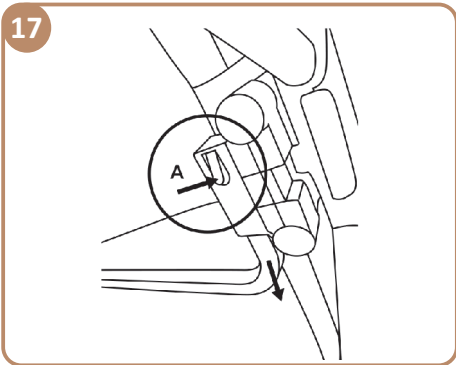

MAINTENANCE & CLEANING

21

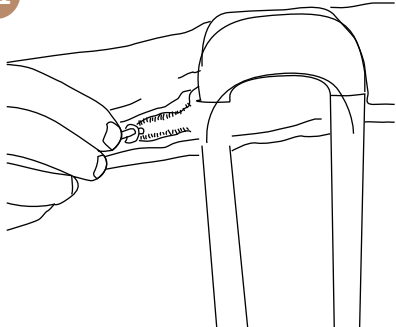

22

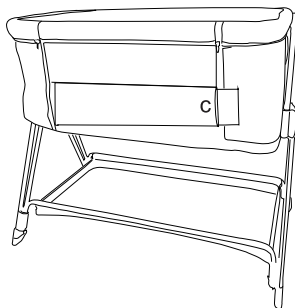

23

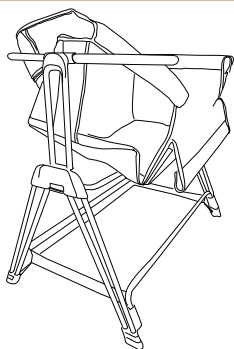

ASSEMBLY INSTRUCTIONS

- **Frame assembly:** (Figure 1, 2, 3, 4, 5, 6, 7, 8)

1. Unfold the frame legs.
2. Insert the transverse supporting tube into the plastic joint until you heard a “click” sound. Mind the metal tabs (A, fig. 2), which should engage the respective holes by pressing them in.
3. Assemble the storage basket. Insert the storage basket supporting tube into the plastic joint until you heard a “click” sound. Mind the metal tabs (A, fig. 3), which should engage the respective holes by pressing them in.
4. Put the rubber loops of the storage basket over the metal tabs.
5. Place the mattress in the baby cot.
6. Pass the mounting straps under the bassinet through the respective holes in the frame, then into the buckles, and pull them taut.
7. The baby cot is now fully assembled.

HOW TO USE

- **drop side:** (Figure 9, 10, 11, 12)

1. Unzip the zipper on both ends of the folding side.
2. Slide the locks (fig. 10) to release the railing retainer (fig. 11) on both ends.
3. Lower the folding side of the bassinet.
4. The drop side of the baby cot is ready for use.

- **bedside sleeper** (Figure 13)

WARNING! The attachment system must ALWAYS be used in bedside sleeper mode.

1. After you lower the guard rail, align the baby cot directly next to the parent bed and set the baby cot’s height so that the top of the mattress is level with - or no more than 2 cm above - the top edge of the folding side.
2. Pass the mounting straps under the mattress of the bed and hook the ends over the bed frame on the opposite side of the bed. The ends must be upright between the bed frame and the mattress.
3. Secure the mounting straps to the baby cot using the clasps. Tighten the mounting straps and make sure this keeps the baby cot stable and firmly attached to the bed.

- **Installing the mosquito net:** (Figure 14)

Attach the clips of the mosquito net to the guardrail tubes on both sides of the baby cot and cover the bassinet.

- height adjustment (Figure 15)

To change the baby cot's height, press the height adjustment levers on both ends of the baby cot and set the bassinet at the desired height.

There are 7 baby cot height settings available. You can adjust each end of the baby cot with different height level.

- wheel brakes (Figure 16)

To lock the baby cot wheels, press down the brake tab on each wheel. To release the wheels, lift the brake tabs.

Storage: (Figure 17, 18, 19, 20)

1. Remove the transverse supporting tube from the bassinet bracket by pressing the release buttons on both ends of the baby cot.
2. Remove the storage basket by pressing the release buttons on each of the bracket's legs.
3. Fold down the baby cot frame legs. The baby cot is now folded.

MAINTENANCE & CLEANING

-removal of the bassinet fabric (Figures 21, 22, 23)

1. Remove the mattress from the bassinet. Disconnect the zipper on the top rail from the bracket.
2. Release the straps under the bassinet and remove the covering.

NOTED! For cleaning only!

Unclasp the velcro that mark "c" then take out the PE piece from bassinet (fig. 22).

Do not twist; do not spin-dry; do not iron.

-general cleaning instructions

1. The bassinet covering and the mattress case can be hand washed at 30°.
2. Clean the metal and plastic parts with a damp cloth and a mild detergent.
3. Never clean any part of the product with abrasives, ammonia, bleach or alcohol.
4. Store the baby cot in a dry place, away from heat and moisture. Avoid direct exposure to sunlight.

ΟΔΗΓΙΕΣ ΣΥΝΑΡΜΟΛΟΓΗΣΗΣ

Οδηγίες συναρμολόγησης σκελετού: (Εικόνες 1, 2, 3, 4, 5, 6, 7, 8)

1. Ξεδιπλώστε τα πόδια του σκελετού.
2. Εισαγάγετε τον εγκάρσιο σωλήνα στήριξης στον πλαστικό σύνδεσμο μέχρι να ακούσετε έναν ήχο "κλικ". Ασφαλίστε τις μεταλικές ασφάλειες στις αντίστοιχες οπές μέχρι να ακούσετε έναν ήχο "κλικ" (Α, εικ. 2).
3. Συναρμολογήστε το καλάθι αποθήκευσης. Εισαγάγετε τον σωλήνα στήριξης του καλαθιού αποθήκευσης στον πλαστικό σύνδεσμο μέχρι να ακούσετε έναν ήχο "κλικ". Ασφαλίστε τις μεταλικές ασφάλειες στις αντίστοιχες οπές μέχρι να ακούσετε έναν ήχο "κλικ" (Α, εικ. 3).
4. Τοποθετήστε τις θηλές του καλαθιού αποθήκευσης στους αντίστοιχους γάντζους.
5. Τοποθετήστε το στρώμα στο λίκνο.
6. Περάστε τους ιμάντες στερέωσης κάτω από τη καλαθούνα μέσα από τις αντίστοιχες οπές στο πλαίσιο, μετά βάλτε τις πόρπες και τεντώστε τις.
7. Το λίκνο έχει συναρμολογηθεί πλήρως.

ΟΔΗΓΙΕΣ ΧΡΗΣΗΣ

- αφαίρεση ράγα προστασίας/αναδιπλούμενη πλευρά: (Εικόνες 9, 10, 11, 12)

1. Ανοίξτε το φερμουάρ και στις δύο άκρες της αναδιπλούμενης πλευράς.
2. Σύρετε τις ασφάλειες (εικ. 10) για να απελευθερώσετε τη ράγα προστασίας (εικ.11) και στα δύο άκρα.
3. Χαμηλώστε την αναδιπλούμενη πλευρά της καλαθούνας.
4. Η αναδιπλούμενη πλευρά του λίκνου είναι έτοιμη για χρήση.

- το λίκνο δίπλα στο κρεβάτι (Εικόνα 13)

ΠΡΟΕΙΔΟΠΟΙΗΣΗ! Οι ιμάντες ασφαλείας πρέπει ΠΑΝΤΑ να χρησιμοποιούνται σε λειτουργία ύπνου δίπλα στο κρεβάτι.

1. Αφού κατεβάσετε το προστατευτικό κάγκελο, ευθυγραμμίστε το λίκνο ακριβώς δίπλα στο κρεβάτι και ρυθμίστε το ύψος του λίκνου έτσι ώστε το πάνω μέρος του στρώματος να βρίσκεται στο ίδιο επίπεδο - ή όχι περισσότερο από 2 cm πάνω από την επάνω άκρη της αναδιπλούμενης πλευράς.
2. Περάστε τους ιμάντες ασφαλείας κάτω από το στρώμα του κρεβατιού και γαντζώστε τις άκρες πάνω από το πλαίσιο του κρεβατιού στην απέναντι πλευρά του κρεβατιού. Τα άκρα πρέπει να είναι όρθια μεταξύ του σκελετού του κρεβατιού και του στρώματος.
3. Στερεώστε τους ιμάντες ασφαλείας στο λίκνο χρησιμοποιώντας τις πόρπες.

Σφίξτε τους ιμάντες ασφαλείας και βεβαιωθείτε ότι έτσι διατηρείται το λίκνο σταθερό και στερεωμένο στο κρεβάτι.

- Τοποθέτηση της κουνουπιέρας: (Εικόνα 14)

Κουμπώστε τα κλιπς στην επάνω μπάρα του λίκνου και καλύψτε τη καλαθούνα.

- ρύθμιση ύψους (Εικόνα 15)

Για να αλλάξετε το ύψος της κούνιας, πατήστε τους μοχλούς ρύθμισης ύψους και στις δύο άκρες του λίκνου και ρυθμίστε τη καλαθούνα στο επιθυμητό ύψος.

Υπάρχουν 7 διαθέσιμες θέσεις ύψους. Μπορείτε να προσαρμόσετε κάθε άκρο του λίκνου με διαφορετικό ύψος.

- φρένα τροχών (Εικόνα 16)

Για να κλειδώσετε τους τροχούς του λίκνου, πιέστε προς τα κάτω τις ασφάλειες του φρένου σε κάθε τροχό. Για να απελευθερώσετε τους τροχούς, ανασηκώστε τις ασφάλειες του φρένου.

Αποθήκευση: (Εικόνες 17, 18, 19, 20)

1. Αφαιρέστε τον εγκάρσιο σωλήνα στήριξης από το στήριγμα της καλαθούνας πιέζοντας τα κουμπιά απελευθέρωσης και στα δύο άκρα του λίκνου.

2. Αφαιρέστε το καλάθι αποθήκευσης πατώντας τα κουμπιά απελευθέρωσης σε κάθε ένα από τα πόδια.

3. Διπλώστε τα πόδια του πλαισίου του λίκνου προς τα κάτω. Το λίκνο είναι τώρα διπλωμένο.

ΣΥΝΤΗΡΗΣΗ & ΚΑΘΑΡΙΣΜΟΣ

-αφαίρεση του υφάσματος της καλαθούνας (Εικόνες 21, 22, 23)

1. Αφαιρέστε το στρώμα από τη καλαθούνα. Ανοίξτε το φερμουάρ στην επάνω ράγα.

2. Απελευθερώστε τους ιμάντες κάτω από τη καλαθούνα και αφαιρέστε το κάλυμμα.

ΣΗΜΕΙΩΣΗ! Μόνο για το καθάρισμα!

Ξεκουμπώστε το velcro με την ένδειξη "c" και, στη συνέχεια, αφαιρέστε το κομμάτι PE από το καλάθι (εικ. 22).

Όχι στήψιμο, όχι στεγνωκαθαριστήριο, όχι σιδέρωμα.

-γενικές οδηγίες καθαρίσματος

1. Το κάλυμμα της καλαθούνας και η θήκη του στρώματος πλένονται στο χέρι στους 30°.

2. Καθαρίστε τα μεταλλικά και πλαστικά μέρη με ένα νωπό πανί και ένα ήπιο απορρυπαντικό.

3. Μην καθαρίζετε ποτέ κανένα μέρος του προϊόντος με λειαντικά, αμμωνία, χλωρίνη ή αλκοολούχα απορρυπαντικά.

4. Αποθηκεύστε το λίκνο σε σκιερό μέρος, μακριά από ζέστη και υγρασία. Αποφύγετε την άμεση έκθεση στο ηλιακό φως.

ИНСТРУКЦИИ ЗА СГЛОБЯВАНЕ

Инструкции за сглобяване: (Фигури 1, 2, 3, 4, 5, 6, 7, 8)

1. Разгънете краката на рамката.
2. Поставете напречната носеща тръба в пластмасовото съединение, докато чуе „щракване“. Обърнете внимание на металните пластини (А, фиг. 2), които трябва да захванат съответните отвори, като ги натиснете навътре.
3. Сглобете кошницата за съхранение. Поставете носещата тръба на кошницата за съхранение в пластмасовата връзка, докато чуе „щракване“. Обърнете внимание на металните пластини (А, фиг. 3), които трябва да захванат съответните отвори, като ги натиснете навътре.
4. Поставете гумените примки на кошницата за съхранение върху металните пластини.
5. Поставете матрака в креватчето.
6. Прекарайте ремъците за монтаж под коша през съответните отвори в рамката, след това вкарайте катарамите и ги издърпайте.
7. Кошарата вече е напълно сглобена.

КАК ДА ИЗПОЛЗВАМ

- падаща страна: (Фигура 9, 10, 11, 12)

1. Разкопчайте ципа от двата края на сгъваемата страна.
2. Плъзнете ключалките (фиг. 10), за да освободите фиксатора на парапета (фиг. 11) от двата края.
3. Спуснете сгъваемата страна на коша.
4. Падащата страна на креватчето е готова за употреба.

- нощно шкафче (Фигура 13)

ВНИМАНИЕ! Системата за закрепване трябва ВИНАГИ да се използва в режим на нощно легло.

1. След като спуснете предпазната релса, подравнете креватчето директно до родителското легло и задайте височината на креватчето така, че горната част на матрака да е на едно ниво с - или не повече от 2 см над - горния ръб на сгъваемата страна.
2. Прекарайте монтажните ремъци под матрака на леглото и закачете краищата им върху рамката на леглото от противоположната страна на леглото. Краищата трябва да са изправени между рамката на леглото и матрака.
3. Закрепете монтажните ленти към креватчето с помощта на скобите.

Затегнете ремъците за закрепване и се уверете, че това държи креватчето стабилно и здраво закрепено към леглото.

-Инсталиране на мрежата против комари: (Фигура 14)

Прикрепете щипките на мрежата против комари към тръбите на парапета от двете страни на креватчето и покрийте кошарата.

- регулиране на височината (Фигура 15)

За да промените височината на креватчето, натиснете лостовете за регулиране на височината в двата края на креватчето и поставете коша на желаната височина.

Налични са 7 настройки на височината на кошарата. Можете да регулирате всеки край на креватчето с различно ниво на височина.

- спирачки на колелата (Фигура 16)

За да заключите колелцата на креватчето, натиснете спирачното езиче на всяко колело. За да освободите колелата, повдигнете езичетата на спирачката.

Съхранение: (Фигура 17, 18, 19, 20)

1. Отстранете напречната поддържаща тръба от скобата на коша, като натиснете бутоните за освобождаване в двата края на креватчето.

2. Отстранете кошницата за съхранение, като натиснете бутоните за освобождаване на всеки от крачетата на скобата.

3. Сгънете надолу краката на рамката на кошарата. Кошарата вече е сгъната.

ПОДДРЪЖКА И ПОЧИСТВАНЕ

-отстраняване на тъканта на коша (Фигури 21, 22, 23)

1. Извадете матрака от коша. Разкачете ципа на горната релса от скобата.

2. Освободете презрамките под коша и отстранете покритието.

БЕЛЕЖАНО! Само за почистване! Разкопчайте велкрото, което маркира „с“, след което извадете PE частта от коша (фиг. 22).

Не усуквайте; не центрофугирайте; не глади.

-общии инструкции за почистване

1. Калъфът на коша и калъфът на матрака могат да се перат ръчно на 30o.

2. Почистете металните и пластмасовите части с влажна кърпа и мек почистващ препарат.

3. Никога не почиствайте части от продукта с абразиви, амоняк, белина или алкохол.

4. Съхранявайте креватчето на сухо място, далеч от топлина и влага. Избягвайте пряко излагане на слънчева светлина.

УПУТСТВО ЗА МОНТАЖУ

Упутство за монтажу: (Слика 1, 2, 3, 4, 5, 6, 7, 8)

1. Расклопите ноге оквира.
2. Уметните попречну потпорну цев у пластични спој док не чујете звук „клик“. Обратите пажњу на металне језичке (А, сл. 2), који треба да захвате одговарајуће рупе тако што ћете их притиснути.
3. Саставите корпу за складиштење. Уметните потпорну цев корпе за складиштење у пластични спој док не чујете звук „клик“. Обратите пажњу на металне језичке (А, сл. 3), који треба да захвате одговарајуће рупе тако што ћете их притиснути.
4. Ставите гумене петље корпе за складиштење преко металних језичака.
5. Ставите душек у креветац.
6. Провуците траке за монтажу испод корпе кроз одговарајуће рупе у оквиру, затим у копче и повуците их затегнуто.
7. Креветац је сада потпуно састављен.

КАКО СЕ КОРИСТИ

- страна пада: (Слика 9, 10, 11, 12)

1. Откопчајте рајсфершлус на оба краја преклопне стране.
 2. Гурните браве (сл. 10) да бисте ослободили држач ограда (слика 11) на оба краја.
 3. Спустите преклопну страну корпе.
 4. Спуштена страна креветића је спремна за употребу.
- кревет уз кревет (слика 13)

УПОЗОРЕЊЕ! Систем за причвршћивање се УВЕК мора користити у режиму спавања уз кревет.

1. Након што спустите заштитну ограду, поравнајте креветић директно поред родитељског кревета и поставите висину креветића тако да врх душека буде у равни - или не више од 2 цм изнад - горње ивице стране на преклапање.
2. Провуците траке за монтажу испод душека кревета и закачите крајеве преко оквира кревета на супротној страни кревета. Крајеви морају бити усправни између оквира кревета и душека.
3. Причврстите траке за причвршћивање за креветац помоћу копчи. Затегните траке за причвршћивање и уверите се да ово одржава креветац стабилним и чврсто причвршћеним за кревет.

-Постављање мреже против комараца: (Слика 14)

Причврстите копче мреже против комараца на цеви заштитне ограде са обе стране креветића и покријте креветић.

- подешавање висине (слика 15)

Да бисте променили висину креветића, притисните полуге за подешавање висине на оба краја креветића и поставите креветић на жељену висину.

На располагању је 7 подешавања висине креветића. Можете подесити сваки крај креветића са различитим нивоом висине.

- кочнице точкова (слика 16)

Да бисте закључали точкове креветића, притисните језичак кочнице на сваком точку. Да бисте ослободили точкове, подигните језичке кочнице.

Складиштење: (Слика 17, 18, 19, 20)

1. Уклоните попречну потпорну цев са носача креветића притиском на дугмад за отпуштање на оба краја креветића.

2. Уклоните корпу за складиштење притиском на дугмад за отпуштање на свакој од ногу носача. 3. Преклопите ноге оквира креветића. Колевка је сада пресавијена.

ОДРЖАВАЊЕ И ЧИШЋЕЊЕ

-уклањање тканине за колевка (слике 21, 22, 23)

1. Уклоните душек из корпе. Одвојите патент затварач на горњој шини од носача.

2. Отпустите траке испод корпе и скините поклопац.

ПРИМЕТИО! Само за чишћење! Откопчајте чичак са ознаком “с”, а затим извадите РЕ комад из корпе (сл. 22).

Немојте увијати; не сушите центрифугирањем; не пеглати.

- опште упутство за чишћење

1. Пресвлака колевка и навлака душека могу се прати ручно на 30о.

2. Очистите металне и пластичне делове влажном крпом и благим детерџентом.

3. Никада не чистите ниједан део производа абразивима, амонијаком, избељивачем или алкохолом.

4. Креветац чувајте на сувом месту, даље од топлоте и влаге. Избегавајте директно излагање сунчевој светлости.

LET'S START A NEW
JOURNEY TOGETHER!

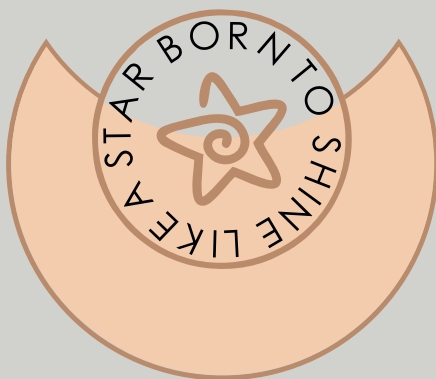



Thank you for choosing Bebe Stars products

Ευχαριστούμε για την προτίμηση σας
στα παιδικά προϊόντα Bebe Stars

SCAN ME



FOLLOW US

-  [bebestarsbygilis](#)
-  [@bebe.stars](#)
-  [bebestarsbygilis](#)

ADDRESS

G. Gkilis & SIA OE
2nd Km N. Moudania-Sithonia Str.
PO: 63200 N. Moudania Greece
T.: +3023730-23585
www.bebestars.gr