

BG: ИНСТРУКЦИЯ ЗА УПОТРЕБА НА ДЕТСКА ТРИКОЛКА МОДЕЛ:

JOCKEY АРТИКУЛЕН НОМЕР: HLF-5099

GB: MANUAL FOR CHILDREN TRICYCLE

MODEL: JOCKEY ITEM NO.: HLF-5099

DE: ANLEITUNG ZUR VERWENDUNG DES KINDER-DREIRADS MODELL:

JOCKEY ARTIKELNUMMER: HLF-5099

RO: INSTRUCȚIUNI DE UTILIZARE TRICICLETA COPII

MODEL: JOCKEY NUMĂR ARTICOL: HLF-5099

GR: ΟΔΗΓΙΕΣ ΧΡΗΣΗΣ ΠΑΙΔΙΚΟΥ ΤΡΙΚΥΚΛΟΥ

ΜΟΝΤΕΛΟΥ: JOCKEY ΚΩΔΙΚΟΣ ΠΡΟΪΟΝΤΟΣ: HLF-5099



BYONC

ЧАСТИ/ PARTS/ ELEMENTE DES DREIRADS/ COMPONENTE/ ΜΕΡΗ ΤΟΥ
ΤΡΙΚΥΚΛΟΥ ΠΟΔΗΛΑΤΟΥ



СТЪПКИ НА СГЛОБЯВАНЕ/ ASSEMBLY STEPS/ MONTAGESCHRITTE/
PAȘII DE ASAMBLARE/ ΒΗΜΑΤΑ ΣΥΝΑΡΜΟΛΟΓΗΣΗΣ



03



06



04



07

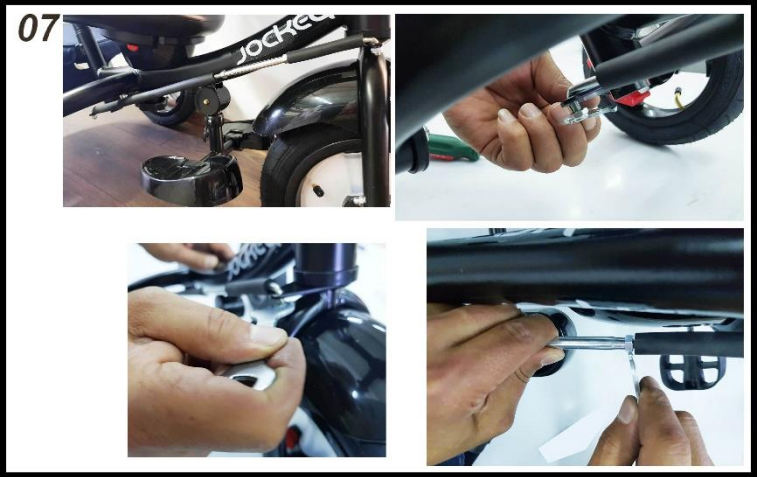

05



08



09



10



13

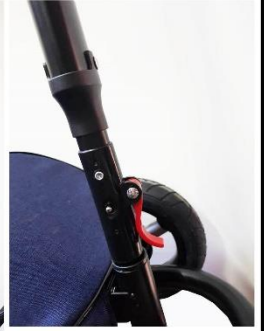

15



11



14

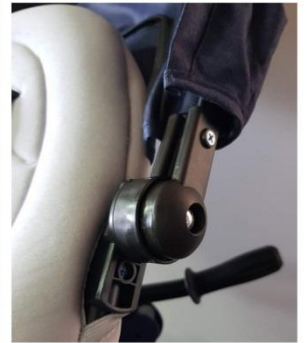

12



ΦΥΝΚΤΙΙ ΗΑ ΠΡΟΔΥΚΤΑ/ PRODUCT FUNCTIONS/
PRODUKTEIGENSCHAFTEN/ FUNCΤΙΙLE PRODUSULUI/ ΛΕΙΤΟΥΡΓΙΕΣ ΤΟΥ
ΠΡΟΙΟΝΤΟΣ

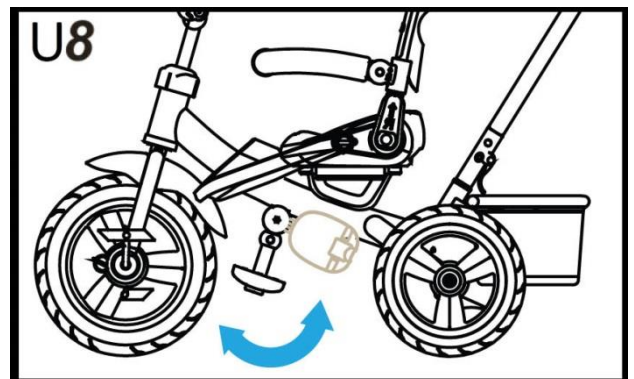
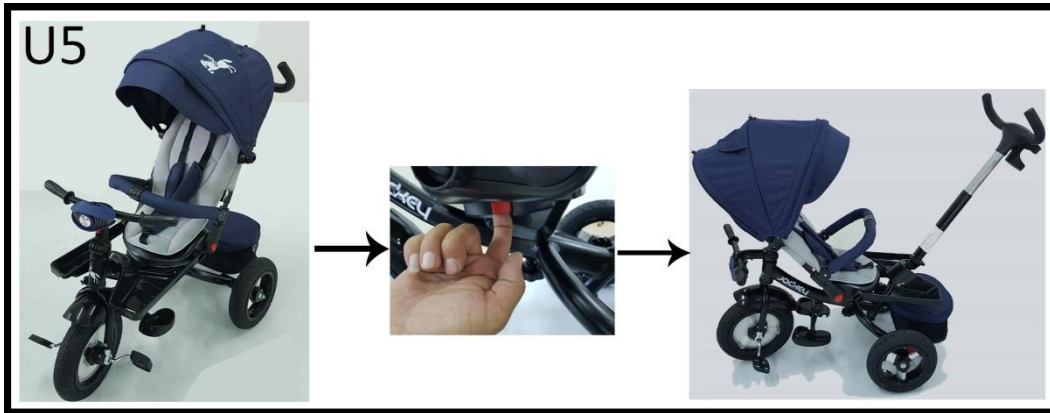
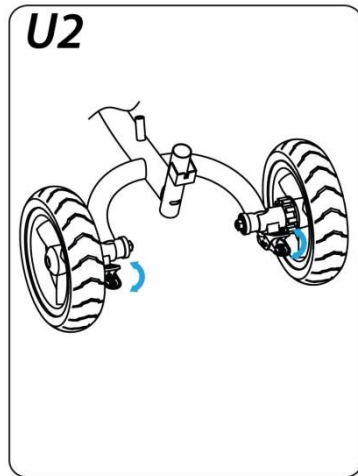
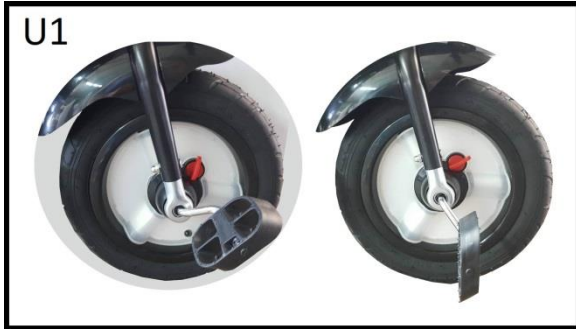

➤ **ВАЖНО!** ПРОЧЕТЕТЕ ВНИМАТЕЛНО И ЗАПАЗЕТЕ ЗА БЪДЕЩИ СПРАВКИ! ИНСТРУКЦИЯТА ЗА УПОТРЕБА СЪДЪРЖА ВАЖНА ИНФОРМАЦИЯ ЗА СГЛОБЯВАНЕТО, ПРАВИЛНОТО ИЗПОЛЗВАНЕ И ПОДДРЪЖКАТА НА ПРОДУКТА. ТРИКОЛКАТА ОТГОВАРЯ НА ИЗИСКВАНИЯТА НА ЕВРОПЕЙСКИ СТАНДАРТ EN 71-1-2-3.

1.Триколката е предназначена за употреба от деца на възраст от 12 до 72 месеца с максимално тегло до 28 килограма.

2.Максималното натоварване на коша за играчки е до 2 кг.

3.Претоварването на конструкцията може да доведе до нараняване на детето.

4.Триколката не е предназначена да вози повече от едно дете по едно и също време.

5.ВНИМАНИЕ! Да се употребява само при пряк надзор на възрастен!

6.Никога не оставяйте детето само в триколката!

7.Внимание! При употреба следва да се носят лични предпазни средства. Да не се използват по платното за движение на превозни средства.

8.Изисква се сглобяване от възрастен.

9.Не разпаковайте и не сглобявайте продукта в присъствието на малки деца.

10.Внимание! Наличие на малки части. Опасност от задавяне и задушаване!

11.Опаковъчните материали не са играчки и не са част от триколката. Свалете преди употреба! Изхвърлете опаковките на подходящото за това място.

12.Децата не трябва да си играят с опаковките на продукта.

13.ВНИМАНИЕ! Не поставяйте и не връзвайте по играчката предмети или други аксесоари и връзки, които не са включени към продукта! Опасност от закачване, омотаване и нарушаване на равновесието. Риск от нараняване!

14.Правилното сглобяване на триколката, следвайки внимателно наръчника, е изключително важно, за да се осигури безопасността на Вашето дете!

15.Този продукт е играчка. Използвайте триколката само по предназначение!

16.Не закачайте багаж върху дръжката за родителски контрол. Това може да доведе до нарушаване равновесието на продукта, преобръщане и нараняване на вашето дете!

17.За да осигурите безопасна употреба и да предпазите от повреда, не правете каквито и да е промени, допълнения или модификации по конструкцията на триколката. При необходимост се обърнете към търговския обект, от който сте закупили продукта или оторизиран сервиз за консултация или ремонт.

18.ВНИМАНИЕ! Дръжката за родителски контрол на триколката трябва да бъде управлявана само от възрастен. Използвайте я **само за насочване** на посоката на движение, а **НЕ за повдигане** на триколката или слизане и качване по стълби или бордюри!

19.Не позволявайте на децата да дърпат или бутат играчката!

20.Дръжката за родителски контрол не трябва да бъде отстранявана, ако не сте напълно убедени, че детето може само да управлява триколката и да я кара без чужда помощ!

21.Използвайте и съхранявайте далеч от преки източници на топлина – открити огнища, отоплителни или готварски уреди!

22.Използвайте продукта само на равни терени и безопасни площадки!

23.Забранена е употребата в следните зони:

- на повърхности с наклон;
- в близост до стълби и басейни;
- зад спрели автомобили, по или близо до натоварени с трафик пътища или улици;
- в близост до реки, хълмове, издатини, ескалатори и други опасни места.

24.Задължително да се използва само през деня.

25.ВНИМАНИЕ! Ръцете, краката или други части от тялото на детето да са далеч от колелата или други движещи се части. В противен случай може да се стигне до нараняване на детето.

26.Използването на триколката самостоятелно от детето изисква специални умения! Преди да започне да кара само триколката се уверете, че сте му обяснили и то е разбрало как да стъпва върху стъпенката, как да върти педалите, как да се качва и слиза. Ако детето не може да прави самостоятелно тези неща, управлявайте чрез родителския контрол.

27.Не позволявайте да се изправя върху седалката.

28.Не позволявайте на детето да кара босо!

29.ВНИМАНИЕ! Детето не трябва да провесва краката си от страни на триколката по време на движение.

30.Дръжката за родителски контрол, сенникът, меката тапицерия на седалката с коланчетата и предпазителят са подходящи за употреба, когато децата не могат самостоятелно да карат триколката. Когато детето може само да управлява триколката, може да демонтирате тези допълнения.

31.Избягвайте сблъсъци в други обекти!

32.Детето Ви не трябва да скача с триколката от бордюри или други по-високи части, както и да се блъска в тях.

33.Не използвайте триколката навън в дъждовни дни. Употребата на триколката в дъждовно/ влажно време може да доведе до повреда или ръжда по продукта. Дръжте продукта далеч от вода.

ЧАСТИ НА ТРИКОЛКАТА

Преди да започнете да сглобявате триколката, извадете частите от опаковката и проверете дали са налични всички описани по-долу. Запазете опаковките, докато завършите напълно сглобяването. **ВИЖТЕ ФИГУРА P:** А – Рамка; В – Мека тапицерна с предпазен борд; С – Кормило; D – Преден фар; Е – Сенник с козирка; G – Седалка; Н – Предно колело; I – Задни колела; J – Дръжка за родителски контрол; К – Долна част на дръжката за родителски контрол; L – Предна вилка и калник; М – Поставка за крачета; N – Заден кош за играчки; O – Поставка чаша/ шише; P – Голяма поставка за крачета; Q – Спирачка; R – Части, подпомагащи сглобяването;

СТЪПКИ НА СГЛОБЯВАНЕ

• **ВНИМАНИЕ!** СХЕМИТЕ И ФИГУРИТЕ В ТАЗИ ИНСТРУКЦИЯ СА САМО ИЛЮСТРАТИВНИ И НАСОЧВАЩИ И ПРОДУКТЪТ, КОЙТО СТЕ ЗАКУПИЛИ МОЖЕ ДА СЕ РАЗЛИЧАВА ОТ ТЯХ.

1.Стъпка 1 - Вижте Фигура 1: За да монтирате малката поставка за крачета (M) към рамката на триколката (A), следвайте отделните снимки на **фигура 01**. Поставете по 1 малък черен пластмасов уплътнител в отвора на всяка поставка. Сложете по 1 винт от всяка страна. Наложете поставката към надлъжните тръби. Подравнете отворите и промушете през тях винт. Фиксирайте винта с помощта гайка, отвертка и гаечен ключ.

2.Стъпка 2 – Вижте Фигура 2: Закрепете долната тръба за дръжката за родителски контрол към рамката на триколката.

3.Стъпка 3 – Вижте Фигура 3: Вземете предната вилка (L) и закрепете към нея предния калник. Фиксирайте калника с винт. След това поставете вилката на предното колело. С помощта на 2 винта и 2 гайки застопорете вилката към колелото.

4.Стъпка 4 – Вижте Фигура 4: Промушете вилката през отвора в предната част на рамката (A).

5.Стъпка 5 – Вижте Фигура 5: Поставете черната капачка за кормилото на върха на вилката. Прикрепете кормилото към капачката. Подравнете отворите на кормилото с тези на капачката. Промушете през тези отвори 1 винт и го затегнете с гайка и отвертка, за да фиксирате кормилото.

6.Стъпка 6 – Вижте Фигура 6: Поставете задните спирачки на рамката на триколката. Вземете задните оси, поставете по една шайба на всяка ос и промушете осите през отвора в средата на задните колела → шайба → отвора на задната спирачка (Q) → отвора в задната част на рамката (A). Затегнете оста с помощта на гайка и шестограм.

7.Стъпка 7 – Вижте Фигура 7: Закрепете пръчката за контрол към двата държача на рамката. Единият се намира при долната пръчка на дръжката за родителски контрол. Другият се намира при предната вилка. Фиксирайте пръчката с помощта на гайки и гаечен ключ. Ако е нужно затегнете дръжката в средата.

8.Стъпка 8 – Вижте Фигура 8: Промушете винта за фиксиране на седалката през тръбата, както е показано на фигура 8. Поставете седалката на върха на тръбата и винта. Затегнете винта, за да фиксирате седалката.

9.Стъпка 9 – Вижте Фигура 9: Поставете тръбите на облегалката в пластмасовите държачи отстрани на седалката. Натиснете надолу, докато се фиксират пружинестите бутони в отворите. Промушете края на коланчето за през краката през отвора в тапицерията и седалката. Застопорете го с помощта на C – образен пластмасов фиксатор.

10.Стъпка 10 – Вижте Фигура 10: Монтирайте поставката за крака (P) към седалката (G). Затегнете с помощта на пластмасовите винтове.

11.Стъпка 11 – Вижте Фигура 11: Поставете винта за фиксиране на багажника, както е показано на първата стъпка от фигура 11. Сложете багажника на държача на рамката. И промушете винта през отвора на пластината на багажника. Фиксирайте с гайка и капачка. Накрая поставете отгоре капака.

12.Стъпка 12 – Вижте Фигура 12: Първо поставете батерии в отделението на музикалното табло. Свалете единия винт от кутията и отвъртете другия, за да отворите настрани капачето. Поставете 2 батерии 1.5V AA размер в отделението. Поставете обратно капачето и го затегнете с помощта на винтовете. Сложете музикалната кутия отпред на кормилото.

13.Стъпка 13 – Вижте Фигура 13: Прикрепете дръжката за родителски контрол към долната тръба. Прижунестите бутони трябва да се фиксират в отворите в долната тръба. Червената пластмасова скоба я обърнете, за да фиксирате дръжката.

14.Стъпка 14 – Вижте Фигура 14: Закрепете сенника към облегалката – пластмасовите странични държачи на сенника трябва да се прикрепят към релсите на облегалката. Поставете козирката на сенника.

15.Стъпка 15 – Вижте Фигура 15: Накрая закрепете поставката за чаша/ шише към дръжката за родителски контрол.

ФУНКЦИИ НА ПРОДУКТА

1.Функция Свободно колело – Вижте Фигура U1 – завъртете червеният бутон обратно или по часовниковата стрелка, за да активирате/ деактивирате тази функция. Когато е активна тази функция, ако детето Ви върти педалите, те нямат да задвижват предното колело. Вие спокойно можете да насочвате движението на триколката чрез родителската дръжка.

2.Задни спирачки – Вижте Фигура U2 – Натиснете ги надолу, за да фиксират задните гуми, когато не използвате триколката.

3.Регулируема облегалка – Вижте Фигура U3 – Натиснете червените бутони отстрани на облегалката, за да я наклоните в легнало положение или за да я върнете в изправено.

4.Регулируем сенник – Вижте Фигури U4 - Сенникът е с няколко секции. Ако няма нужда изцяло да е опънат, сгънете едната секция, като закрепите малкото коланче на върха на сенника към малката тока.

5.Въртяща се седалка на 360° – Вижте Фигура U5 – Вдигнете голямата поставка за крачетата. В основата на седалката е червения бутон „PULL” (Издърпайте). Издърпайте го към Вас и едновременно с това завъртете седалката на 180° така, че детето да е с лице към Вас. Спуснете поставката отново. След това издърпайте нагоре червения бутон на кормилото и едновременно с това сгънете кормилото. Поставете облегалката в най – легнало положение.

6.Регулируема дръжка за родителски контрол – Вижте Фигура U6 – За да вдигнете нагоре, или да свалите надолу - натиснете пружинестите бутони в задната част на дръжката и поставете дръжката в желаната позиция. Уверете се, че бутоните са застопорени в съответните отвори преди да продължите употребата на триколката.

7. Сгъване на кормилото – Вижте Фигура U7 – Преди да обърнете седалката така, че детето да гледа към Вас, трябва да сгънете кормилото. Натиснете червения бутон надолу и едновременно с това наклонете кормилото. След това обърнете седалката.

8.Поставката за крачетата за по – големи деца – Вижте Фигура U8 - Ако не използвате поставката за крачета за по – големи деца, можете да я сгънете и приберете към рамката. Плъзнете бутона надолу и приберете стъпалката към рамката, както е показано на фигурата.

9.Музикално табло – Таблото е оборудвано с бутон за избор на различни мелодии и бутон за светлини. Използвайте 2 незаредими алкални 1,5V AA батерии, за да активирате музикалните/ светлинните функции.

ПОСТАВЯНЕ НА БАТЕРИИТЕ И ВАЖНА ИНФОРМАЦИЯ ЗА ТЯХ

ВНИМАНИЕ! При поставянето на батериите не трябва да присъстват деца!



1.В комплекта не са включени батерии.

2.Отвъртете винтовете на капака на отделението за батерии с помощта на отвертка и го оставете настрана.

3.След това поставете 2 x AA 1.5 V батерии в отделението, като спазвате правилния поляритет (+/-) при поставянето им, означен на дъното на отделението.

4.Поставете обратно капачето на отделението за батерии и го застопорете с помощта на винта.

5.С батериите трябва да борави възрастен. Не позволявайте децата да си играят с батериите.

6.Винаги махайте изтощените батерии. Не ги изхвърляйте заедно с битовия отпадък, а на определените за целта места. Те са рециклируеми.

7.Използвайте батерии само AA размер.

8.Препоръчват се алкални батерии.

9.Ако не използвате продукта за дълго време, винаги изваждайте батериите.

10.Когато смените с нови батерии, винаги сменяйте всички батерии. Децата не трябва да присъстват по време на смяната на батериите.

11.Не смесвайте стари с нови батерии.

12.Не смесвайте алкални, стандартни (Въглерод - Цинкови), или презаредими (Никел – Кадмиеви) батерии.

13.Не слагайте батериите в огън, тъй като те може да избухнат или да протекат.

ПОДДРЪЖКА И ПОЧИСТВАНЕ НА ПРОДУКТА

1. Почистване:

•Почиствайте с мека суха кърпа. Не използвайте агресивни почистващи препарати - на спиртна основа, с белина, или такива, съдържащи абразивни частици.

•Не мокрете триколката обилно с вода или с други течности по време на игра или при почистване. Така ще предотвратите риска от увреждане на триколката, впоследствие появата на ръжда по металните части и нарушаване на стабилността на връзките.

•Почиствайте редовно гумите от пясъчинки или прах.

•Поддържайте триколката чиста.

2. Поддръжка и съхранение:

•Преди всяко използване на триколката, проверявайте внимателно изправността на всички части и връзки:

-Болтовете трябва да са добре затегнати;

-Колелата и кормилото да са здрави и фиксирани стабилно;

-Колелата трябва да се движат свободно.

•Не трябва да използвате триколката, ако установите, че има разхлабени, износени или повредени части.

•Дългата употреба на продукта може да доведе до разхлабване на винтовете или гайките. Уверете се, че всички гайки и винтове са добре затегнати, за да предпазите детето от нараняване. При необходимост затегнете разхлабените винтове и болтове.

•**Внимание!** НЕ ПРЕЗАТЯГАЙТЕ, за да не се стигне до счупване на частите.

•Излагането на продукта на директна слънчева светлина може да доведе до обезцветяване или избледняване на цвета.

•Съхранявайте триколката на хладно и сухо място, когато не я използвате.

•Съхранявайте продукта далеч от директна слънчева светлина и източници на топлина – открит огън, отоплителни или готварски уреди.

•Проверявайте редовно продукта преди или след всяка употреба за неизправности, пукнатини, отчупени или липсващи части. Преустановете употребата му, ако откриете каквато и да е повреда до отстраняването ѝ. За целта се свържете с търговския обект, от който сте закупили продукта или вносителя!

ВАЖИ САМО ЗА БЪЛГАРСКИ ПОТРЕБИТЕЛИ И НА ТЕРИТОРИЯТА НА БЪЛГАРИЯ**> ОБЩИ ИЗИСКВАНИЯ**

"Мони Трейд", ООД дава 24 месеца търговска гаранция, което отразява нашето доверие във високото качество на нашия дизайн, инженеринг, производство и ефективността на продукта. Потвърждаваме, че този продукт е произведен в съответствие с настоящите европейски изисквания за безопасност и стандартите за качество, които са приложими за този продукт, и че този продукт е без дефекти в материалите и изработката, в момента на покупката.

Детските стоки с производител "Мони Трейд", ООД имат срок на гаранция две години, считано от датата на закупуване на стоката. Законовият срок също е две години и е регламентиран в Закона за защита на потребителите. Същото се отнася и за детските стоки на чуждите марки, чиито официален представител за България е "Мони Трейд" ООД.

Независимо от търговската гаранция продавачът отговаря за липсата на съответствие на потребителската стока с договора за продажба съгласно гаранцията по чл. 112-115 от ЗЗП!

> Чл. 112. (1) При несъответствие на потребителската стока с договора за продажба потребителят има право да предяви рекламация, като поиска от продавача да приведе стоката в съответствие с договора за продажба. В този случай потребителят може да избира между извършване на ремонт на стоката или замяната ѝ с нова, освен ако това е невъзможно или избраният от него начин за обезщетение е непропорционален в сравнение с другия.

(2) Смята се, че даден начин за обезщетяване на потребителя е непропорционален, ако неговото използване налага разходи на продавача, които в сравнение с другия начин на обезщетяване са неразумни, като се вземат предвид:

1. стойността на потребителската стока, ако нямаше липса на несъответствие;
2. значимостта на несъответствието;
3. възможността да се предложи на потребителя друг начин на обезщетяване, който не е свързан със значителни неудобства за него.

> Чл. 113. (1) (Нова - ДВ, бр. 18 от 2011 г.) Когато потребителската стока не съответства на договора за продажба, продавачът е длъжен да я приведе в съответствие с договора за продажба.

(2) (Предишна ал. 1 - ДВ, бр. 18 от 2011 г.) Привеждането на потребителската стока в съответствие с договора за продажба трябва да се извърши в рамките на един месец, считано от предявяването на рекламацията от потребителя.

(3) (Предишна ал. 2, изм. - ДВ, бр. 18 от 2011 г.) След изтичането на срока по ал. 2 потребителят има право да развали договора и да му бъде възстановена заплатената сума или да иска намаляване на цената на потребителската стока съгласно чл. 114.

(4) (Предишна ал. 3 - ДВ, бр. 18 от 2011 г.) Привеждането на потребителската стока в съответствие с договора за продажба е безплатно за потребителя. Той не дължи разходи за експедиране на потребителската стока или за материали и труд, свързани с ремонта ѝ, и не трябва да понеса значителни неудобства.

(5) (Предишна ал. 4 - ДВ, бр. 18 от 2011 г.) Потребителят може да иска и обезщетение за претърпените вследствие на несъответствието вреди.

> Чл. 114. (1) При несъответствие на потребителската стока с договора за продажба и когато потребителят не е удовлетворен от решаването на рекламацията по чл. 113, той има право на избор между една от следните възможности:

1. разваляне на договора и възстановяване на заплатената от него сума;
 2. намаляване на цената.
- (2) Потребителят не може да претендира за възстановяване на заплатената сума или за намаляване цената на стоката, когато търговецът се съгласи да бъде извършена замяна на потребителската стока с нова или да се поправи стоката в рамките на един месец от предявяване на рекламацията от потребителя.
- (3) (Нова – ДВ, бр. 61 от 2014 г., в сила от 25.07.2014 г.) Търговецът е длъжен да удовлетвори искане за разваляне на договора и да възстанови заплатената от потребителя сума, когато след като е удовлетворил три рекламации на потребителя чрез извършване на ремонт на една и съща стока, в рамките на срока на гаранцията по чл. 115, е налице следваща поява на несъответствие на стоката с договора за продажба.
- (4) (Предишна ал. 3 – ДВ, бр. 61 от 2014 г., в сила от 25.07.2014 г.) Потребителят не може да претендира за разваляне на договора, ако несъответствието на потребителската стока с договора е незначително.

> Чл. 115. (1) Потребителят може да упражни правото си по този раздел в срок до две години, считано от доставянето на потребителската стока.

(2) Срокът по ал. 1 спира да тече през времето, необходимо за поправката или замяната на потребителската стока или за постигане на споразумение между продавача и потребителя за решаване на спора.

(3) Упражняването на правото на потребителя по ал. 1 не е обвързано с никакъв друг срок за предявяване на иск, различен от срока по ал. 1.

> ЗА СТОКИ В ГАРАНЦИОНЕН СРОК Е МНОГО ВАЖНО ДА ЗНАЕТЕ

• НЕОБХОДИМО Е ДА ЗАПАЗИТЕ КАСОВАТА БЕЛЕЖКА И/ИЛИ ФАКТУРАТА, ИЗДАДЕНИ ВИ ОТ ТЪРГОВЕЦА ПРИ ЗАКУПУВАНЕТО НА СТОКАТА ПРЕЗ ЦЕЛИЯ СРОК НА ГАРАНЦИЯ.

• КОГАТО В ГАРАНЦИОННИЯ СРОК УСТАНОВИТЕ НЕСЪОТВЕТСТВИЕ, ДЕФЕКТ ИЛИ ПРОБЛЕМ ПРИ УПОТРЕБАТА НА СТОКАТА, ЗАДЪЛЖИТЕЛНО ТРЯБВА ДА ПРЕДОСТАВИТЕ КАСОВАТА БЕЛЕЖКА И/ИЛИ ФАКТУРАТА, ЗА ДА БЪДЕ ПРИЕТА И РЕГИСТРИРАНА РЕКЛАМАЦИЯТА ОТ ТЪРГОВЕЦА ИЛИ УПЪЛНОМОЩЕНО ОТ НЕГО ЛИЦЕ.

• БЕЗ КАСОВА БЕЛЕЖКА ГУБИТЕ ПРАВАТА СИ ЗА ГАРАНЦИОННО И БЕЗПЛАТНО ОБСЛУЖВАНЕ И ВСИЧКИ РАЗХОДИ И ДЕЙСТВИЯ ЗА ОТСТРАНЯВАНЕ НА НЕСЪОТВЕТСТВИЕ, ДЕФЕКТ ИЛИ ПРОБЛЕМ, ВКЛЮЧИТЕЛНО ЗА ТРАНСПОРТ ДО СПЕЦИАЛИЗИРАН СЕРВИЗ, ЩЕ БЪДАТ ЗА ВАША СМЕТКА.

• ПРЕДИ ДА ПРЕДЯВИТЕ РЕКЛАМАЦИЯ, ТРЯБВА ДА СЕ УВЕРИТЕ, ЧЕ СТОКАТА Е С ВАЛИДЕН СРОК ЗА ГАРАНЦИОННО ОБСЛУЖВАНЕ.

ЗА ЦЕЛТА Е НЕОБХОДИМО ДА ПРОВЕРИТЕ ДАТАТА НА ЗАКУПУВАНЕТО НА СТОКАТА ОТ КАСОВАТА БЕЛЕЖКА И/ИЛИ ФАКТУРАТА, ИЗДАДЕНИ ВИ ПРИ ПОКУПКАТА Ъ.

• ПОТРЕБИТЕЛЯТ НЕ МОЖЕ ДА ПРЕТЕНДИРА ЗА ВЪЗСТАНОВЯВАНЕ НА ЗАПЛАТЕНАТА СУМА ИЛИ ЗА НАМАЛЯВАНЕ НА ЦЕНАТА, КОГАТО ЗА ОТСТРАНЯВАНЕ НА НЕСЪОТВЕТСТВИЕТО ТЪРГОВЕЦЪТ ПРЕДЛОЖИ ДА СЕ ИЗВЪРШИ РЕМОТ НА СТОКАТА ИЛИ ДА Я ЗАМЕНИ С НОВА.

- ДНИТЕ ЗА РЕМОТ НА СТОКАТА СЕ ПРИБАВЯТ КЪМ ГАРАНЦИОННИЯ СРОК.
- ПОТРЕБИТЕЛЯТ НЕ МОЖЕ ДА ПРЕТЕНДИРА ЗА РАЗВАЛЯНЕ НА ДОГОВОРА ЗА ПРОДАЖБА, КОГАТО НЕСЪОТВЕТСТВИЕТО НА СТОКАТА С ДОГОВОРА Е НЕЗНАЧИТЕЛНО.
- ПРИВЕЖДАНЕТО НА СТОКАТА В СЪОТВЕТСТВИЕ С ДОГОВОРА ЗА ПРОДАЖБА СЕ ИЗВЪРШВА В РАМКИТЕ НА ЕДИН МЕСЕЦ, СЧИТАНО ОТ ДАТАТА НА ПРЕДЯВЯВАНЕ НА РЕКЛАМАЦИЯТА. ТОВА Е РЕГЛАМЕНТИРАНИЯТ МАКСИМАЛЕН СРОК В ЗАКОНА ЗА ЗАЩИТА НА ПОТРЕБИТЕЛИТЕ.
- ПРИВЕЖДАНЕТО НА СТОКАТА В СЪОТВЕТСТВИЕ С ДОГОВОРА ЗА ПРОДАЖБА Е БЕЗПЛАТНО ЗА ПОТРЕБИТЕЛЯ. ПОТРЕБИТЕЛЯТ НЕ ДЪЛЖИ РАЗХОДИ ЗА ТРАНСПОРТИРАНЕ НА ПРОДУКТА, ЗА РЕЗЕРВНИ ЧАСТИ, МАТЕРИАЛИ И ТРУД, СВЪРЗАНИ С РЕМОТНА И ГАРАНЦИОННОТО ОБСЛУЖВАНЕ.
- ТЪРГОВЕЦЪТ Е ДЪЛЖЕН ДА УДОВЛЕТВОРИ ИСКАНЕ ЗА РАЗВАЛЯНЕ НА ДОГОВОРА И ДА ВЪЗСТАНОВИ ЗАПЛАТЕНАТА ОТ ПОТРЕБИТЕЛЯ СУМА, КОГАТО СЛЕД КАТО Е УДОВЛЕТВОРИЛ ТРИ РЕКЛАМАЦИИ НА ПОТРЕБИТЕЛЯ ЧРЕЗ ИЗВЪРШВАНЕ НА РЕМОТ НА ЕДНА И СЪЩА СТОКА, В РАМКИТЕ НА ГАРАНЦИОННИЯ СРОК Е НАЛИЦЕ СЛЕДВАЩА ПОЯВА НА НЕСЪОТВЕТСТВИЕ НА СТОКАТА С ДОГОВОРА ЗА ПРОДАЖБА.
- ИНФОРМИРАЙТЕ СЕ ОТ ТЪРГОВЕЦА ИЛИ ПРОИЗВОДИТЕЛЯ КАКВО ИЛИ КОИ ЧАСТИ ОТ СТОКАТА НЕ ПОДЛЕЖАТ НА ГАРАНЦИОННО ОБСЛУЖВАНЕ.

➤ **ГАРАНЦИЯТА ОТПАДА И РЕКЛАМАЦИЯТА НЕ СЕ ОБСЛУЖВА БЕЗПЛАТНО КОГАТО:**

- НЕ СТЕ ЗАПАЗИЛИ КАСОВАТА БЕЛЕЖКА И/ИЛИ ФАКТУРАТА.
- НЕ СА СПАЗЕНИ УКАЗАНИЯТА ОТ ИНСТРУКЦИИТЕ ЗА СГЛОБЯВАНЕ, МОНТАЖ И ПРОФИЛАКТИКА.
- НЕ СА СПАЗЕНИ УКАЗАНИЯТА ОТ РЪКОВОДСТВОТО ОТНОСНО ПОДДЪРЖКАТА И ПРАВИЛНАТА УПОТРЕБА.
- СТОКАТА Е НЕПРАВИЛНО ИЛИ ЧАСТИЧНО СГЛОБЕНА.
- ИМА ПОВЪРХНОСТНИ НАРАНЯВАНИЯ, ПОЛУЧЕНИ ПО ВРЕМЕ НА ЕКСПЛОАТАЦИЯТА НА СТОКАТА, ПРИ ПРЕНАСЯНЕ, ТРАНСПОРТ ИЛИ СЪХРАНЕНИЕ.
- ПОВРЕДАТА Е ВЪЗНИКНАЛА ВСЛЕДСТВИЕ НА НЕБРЕЖНА ЕКСПЛОАТАЦИЯ, ПРЕТОВАРВАНЕ, СЪХРАНЕНИЕ В НЕПОДХОДЯЩА СРЕДА.
- ПОВРЕДАТА Е ВЪЗНИКНАЛА ВСЛЕДСТВИЕ НА УПОТРЕБА НА СТОКАТА ЗА ЦЕЛИ, РАЗЛИЧНИ ОТ ПРЕДНАЗНАЧЕНИЕТО ѝ - НАПРИМЕР ЗА ТЕСТОВЕ, ДЕМОНСТРАЦИИ, ОТДАВАНЕ ПОД НАЕМ И ДР.
- СТОКАТА Е РЕМОТИРАНА В НЕОПРАВМОЩЕН ОТ ПРОИЗВОДИТЕЛЯ СЕРВИЗ ИЛИ ОТ ДРУГИ ЛИЦА.
- ИМА ИЗВЪРШЕНА ПРОМЯНА ИЛИ МОДИФИКАЦИЯ НА КОНСТРУКЦИЯТА.
- ПОВРЕДАТА Е ПОЛУЧЕНА ВСЛЕДСТВИЕ НА МОНТИРАНИ ОТ ПОТРЕБИТЕЛЯ ЧАСТИ И АКСЕСОАРИ, РАЗЛИЧНИ ОТ СПЕЦИФИКАЦИЯТА НА СТОКАТА ПРИ ПРОДАЖБАТА.
- ДЕФЕКТИТЕ СА ПОЛУЧЕНИ В РЕЗУЛТАТ НА ВЪЗДЕЙСТВИЕ НА ВЪНШНИ СИЛИ – ПРИРОДНИ БЕДСТВИЯ, СЧУПВАНИЯ СЛЕД УДАР С ТЪРД ПРЕДМЕТ ИЛИ КАТАСТРОФА, ПРОМИШЛЕНИ ИЗПАРЕНИЯ, АГРЕСИВНИ МИЕЩИ ПРЕПАРАТИ И ДР. ПОДОБНИ.

➤ **ОБСТОЯТЕЛСТВА, ПРИ КОИТО ГАРАНЦИЯТА НА СТОКАТА СЕ ЗАПАЗВА, НО ЗА ЕДНА ЧАСТ ОТ ПОВРЕДЕНИТЕ ЧАСТИ, КОИТО ПОДЛЕЖАТ НА АМОТИЗАЦИЯ ПО ВРЕМЕ НА НОРМАЛНАТА ЕКСПЛОАТАЦИЯ НА СТОКАТА, СЪЩИТЕ ЧАСТИ И РЕМОТЪТ СЕ ЗАПЛАЩАТ ОТ ПОТРЕБИТЕЛЯ. ТАКИВА ЧАСТИ СА:**

ДЕТСКИ ТРИКОЛКИ - НЕОПРЕНОВИ ДРЪЖКИ, ПРЕДПАЗНИ БОРДОВЕ, СЕННИЦИ, ЧАНТИ, КОПЧЕТА ТИК-ТАК, КАПСИ, ЦИПОВЕ, КОЛАНИ, КАТАРАМИ, ПЛАСТМАСОВИ БУТОНИ, КАПАЧЕТА И КОПЧЕТА, СЧУПЕНИ КУПОЛИ И СЕННИЦИ, КОШОВЕ ЗА БАГАЖ, ИЗБЕЛЯЛА ИЛИ СКЪСАНА ТАПИЦЕРИЯ - КАТО ТЕЗИ ДЕТАЙЛИ Е ВЪЗМОЖНО ДА БЪДАТ РЕМОТИРАНИ ИЛИ ЗАМЕНЕНИ СРЕЩУ ЗАПЛАЩАНЕ. ГАРАНЦИЯТА НЕ ПОКРИВА СЪЩО ТАКА И СПУКАНИ, СКЪСАНИ ИЛИ ПРОТРИТИ ВЪТРЕШНИ ИЛИ ВЪНШНИ ГУМИ.

Преди да предприемете действия за рекламация на стока в гаранционен срок, закупена от електронния ни магазин или наш контрагент проверете дали стоката отговаря на описаните до тук условия. Обърнете особено внимание на обстоятелствата, при които гаранцията отпада, както и за частите, които подлежат на амортизация и в периода на гаранция се заплащат.

➤ **За да изпратите стоката и рекламацията да бъде приета, Вие задължително трябва:** Да почистите добре стоката и в пълна окомплектовка да я поставите в подходяща за транспортиране опаковка, по възможност в оригиналната опаковка, за да предпазите стоката от увреждане при транспорт.

➤ В опаковката да поставите следните документи и данни:

- копие на касовата бележка /финансов бон/ и фактура, издадени Ви при закупуването на стоката;
- гаранционна карта;
- други документи, ако разполагате с такива – например протоколи, актове, експертни заключения и др., които установяват несъответствието на стоката с договореното или установяват претенцията Ви по основание и размер;
- описание на несъответствието според Вас - дефектът или проблемът при употребата на стоката.

➤ **ДЕЙСТВИЯ ЗА ОТСТРАНЯВАНЕ НА НЕСЪОТВЕТСТВИЕ НА СТОКА С ГАРАНЦИЯ**

- След като търговецът получи стоката, обект на рекламация, задължително я вписва в регистъра на предявените рекламации.
- Привеждането на стоката в съответствие с договора за продажба е безплатно за потребителя. В случай, че са изпълнени изброените условия и рекламацията е основателна, се предприемат действия за отстраняване на несъответствието, като потребителят не дължи разходи за експедиране на стоката, за резервни части, материали и труд, свързани с ремонта и гаранционното обслужване.
- Когато рекламацията е неоснователна**, разходите за експедиране на стоката са за сметка на потребителя.
- При наличие на обстоятелства, които са основание за отпадане на гаранцията, отстраняването на несъответствие се осъществява срещу заплащане и само след изричното съгласие на потребителя.
- Максималният срок за отстраняване на несъответствието е един месец, считано от датата на предявяване на рекламацията.
- След сервизните действия за предявената рекламация (преглед на доставената стока и придружаващите документи, оценка за основателност на рекламацията, ремонт), се издава акт за удовлетворяване на рекламацията. Екземпляр от този акт, стоката и приложените към нея документи, се изпращат на потребителя.

Име на клиента: Адрес:.....

Име на търговския обект:..... Дата на продажба:

Име на модела:.....

Подпис и печат на продавача:

Дата на извършен гаранционен ремонт..... Извършил ремонта:

Описание на повредата:

.....

Становище:.....

ПРОИЗВЕДЕНО ЗА ВУОХ
Вносител: Мони Трейд ООД
Адрес: България, гр. София, кв. Требич, ул. Доло 1
Тел.: 02/ 936 07 90; web: ww.byox.eu

- **IMPORTANT!** READ CAREFULLY AND KEEP FOR FUTURE REFERENCE! THE USER MANUAL CONTAINS IMPORTANT INFORMATION ON THE ASSEMBLY, CORRECT USE AND MAINTENANCE OF THE PRODUCT. THE TRICYCLE COMPLIES WITH THE REQUIREMENTS OF EUROPEAN STANDARD EN 71-1-2-3.
- 1.This tricycle is intended for use by children from 12 till 72 months of age with maximum weight up to 28 kg.
 - 2.The maximum loading capacity of the toy basket is up to 2 kg.
 - 3.The overloading of the construction may lead to injury of the child.
 - 4.The tricycle is not intended for carrying more than one child at the same time.
 - 5.WARNING!** To be used under the direct supervision of an adult!
 - 6.Never leave the child alone on the tricycle!
 - 7.WARNING!** Protective equipment should be worn. Not to be used in traffic.
 - 8.Adult assembly is required.
 - 9.Do not unpack and do not assemble the product close to small children.
 - 10.Warning!** Content of small parts. Risk of choking and suffocation!
 - 11.The packing materials are not a toy and are not part of the tricycle. Remove them before use! Throw the packaging at the designated places.
 - 12.Children must not play with the packing of the product.
 - 13.WARNING!** Do not place and do not tie to the toy any objects or other accessories and strings which are not included with the product! Danger of hanging, entanglement and disturbance in the balance. Risk of injury!
 - 14.The correct assembly of the tricycle following carefully the manual is of great importance for the safety of your child!
 - 15.This product is a toy. Use only as intended!
 - 16.Do not hang luggage on the paternal control handle. This may lead to disturbance of the balance of the product, upturning and injury to your child!
 - 17.In order to ensure the safe use and to avoid damage, do not do any changes, additions or modifications of the tricycle's construction. If necessary, contact the seller or an authorized repair shop for consultation or repairs.
 - 18.WARNING!** The parental control handle of the tricycle must be handled by an adult only. Use **the handle for directing** the movement, **NOT for lifting of the tricycle** or going down or up the stairs or curbs!
 - 19.Do not allow children to pull or push the toy.
 - 20.The parental control handle must not be removed, if you are not completely sure that the child can ride the tricycle independently and without the help of others!
 - 21.Use and store away from direct heat sources – open fires, heaters or cookers.
 - 22.Use the product on even ground and safe grounds!
 - 23.The use of the tricycle is not allowed in the following areas:
 - on inclined surfaces;
 - close to stairs or pools;
 - behind stopped cars, on or close to roads and streets with traffic, rivers, hills, protrusions, escalators and other dangerous places.
 - 24.To be used during the day only.
 - 25.WARNING!** The hands, feet or other parts of the child's body must be away from the wheels or other moving parts. Otherwise the child may get injured.
 - 26.In order to use the tricycle independently, the child must master special skills! Before it has started riding the tricycle independently, make sure that you have explained to it, how to step on the footboard, how to turn the pedals, how to get on and off. If the child cannot do any of these actions on its own, use the parental control handle.
 - 27.Do not allow the child to stand up on the seat.
 - 28.Do not allow the child to ride the tricycle barefoot.
 - 29.WARNING!** The child must not hang its feet at the sides.
 - 30.The parental control handle, canopy, soft fabric of the seat with belts and safety board are suitable for use when the children cannot independently ride the tricycle. When the child is able to independently ride the tricycle, you can dismount these additions.
 - 31.Your child must be careful in order to avoid collisions with other objects!
 - 32.Your child must not jump with the tricycle off curbs or other high parts, as well as to crash into them.
 33. Do not use the tricycle outside in rainy days. The use of the tricycle in wet/ rainy weather may lead to damages or rust on the products. Keep the product away from water.

PARTS OF THE TRICYCLE

Before assembly of the tricycle, take all the parts out of the packing and check if all of the bellow listed are present. Keep the packages until you finish the assembly completely. SEE **FIGURE P**: A – Frame; B – soft seat with safety board; C – Handlebar; D – Front light; E – Canopy; F – Canopy Visor; G – Seat; H – Front wheel; I – Rear Wheels; J – Parent control handle; K –The bottom part of the parent control handle; L – Front fork and mudguard; M – Foot rest; N – Rear toy basket; O – Bottle/ Cup holder; P – Big footrest ; Q – Brake; R – Parts assisting the assembly;

ASSEMBLY STEPS

WARNING! THE SCHEMES AND FIGURES IN THIS INSTRUCTION ARE FOR ILLUSTRATIVE PURPOSES ONLY AND THE PRODUCT YOU HAVE BOUGHT MAY DIFFER FROM THEM.

- 1.Step 1 – See Figure 1:** In order to fix the small foot rest (M) to the frame of the tricycle (A), follow the photos from **figure 01**. Attach one plastic bushing in the openings in each footrest. Put one screw on each side. Attach the footrest to the tubes. Align their openings and slide the screws. Fix the screws using a nut, screwdriver and wrench.
- 2.Step 2 – See Figure 2:** Fix the bottom tube of the parent control handle to the tricycle frame.
- 3.Step 3 – See Figure 3:** Take the front fork (L) and attach to it the front mudguard. Fix the mudguard using screw. After that attach the front fork to the front wheel. Using 2 screws and 2 nuts fix the fork to the wheel.
- 4.Step 4 – See Figure 4:** Slide the fork through the opening in the front part of the frame (A).
- 5.Step 5 – See Figure 5:** Attach the black plastic cap for the steering wheel on top of the fork. Attach the steering wheel to the cap. Align the openings of the steering wheel to those of the cap. Slide 1 screw through those openings and tighten it using nut and screwdriver, in order to fix the steering wheel.
- 6.Step 6 – See Figure 6:** Place the rear brakes to the frame of the tricycle. Take the rear axles and attach a bushing on each axle, slide each one of them through the openings in the middle of the rear wheels → bushing → the opening in the rear brake(Q) → the opening in the rear part of the frame (A). Tighten the axle using a nut and hexagram.
- 7.Step 7 – See Figure 7:** Attach the control rod to both of the holders on the frame. One of them is attached to the bottom tube of the parent control handle. The other one is attached to the front fork. Fix the rod using nuts and wrench. If needed tighten the rod in the middle.
- 8.Step 8 – See Figure 8:** Slide the fixing screw for the seat through the tube as shown on figure 8. attach the seat to the top of the tube and screw. Tighten the screw in order to fix the seat.
- 9.Step 9 – See Figure 9:** Place the tubes of the backrest in the plastic holders on each side of the seat. Press down until the spring buttons fix in the openings. Slide the end of the crotch belt through the opening in the upholstery and the seat. Fix it using the C – shaped plastic fixator.
- 10.Step 10 – See Figure 10:** Place the foot rest (P) to the seat (G). Tighten using the plastic screws.
- 11.Step 11 – See Figure 11:** Attach the fixing screw for the basket as shown on the first step of figure 11. Place the basket on the holder. Slide the screw through the opening in the basket plate. Fix using the nut and cap. Attach on top of it the cover.
- 12.Step 12 – See Figure 12:** Before attaching the music tray place batteries in the compartment. Remove one of the screws from the box and untighten the other in order to open the compartment cover. Place 2 batteries size 1.5V AA in the compartment. Place back the cover and fix it using the screws. Place the music box on the front of the steering wheel.
- 13.Step 13 – See Figure 13:** Connect the parent control handle to the tube at the bottom of the frame. The spring buttons must be fixed in the openings of the bottom tube. Put the red bracket in closed position. This way you will fix the parent control handle to the frame.
- 14.Step 14 – See Figure 14:** Attach the canopy to the backrest – the plastic side holders of the canopy must be attached to the rails of the backrest. Connect the visor to the canopy.
- 15.Step 15 – See Figure 15:** Place the bottle/ cup holder on the handle.

PRODUCT FUNCTIONS

- 1.Free Wheel Function – See Figure U1** – turn the red button clockwise or counter clockwise in order to activate/deactivate this function. When this function is active, if your child turns the pedals, they will not move the front wheel and you can freely guide the movement of the tricycle using the handle.
- 2.Rear brakes – See Figure U2** – press them down to fix the rear wheels, when you do not use the tricycle.
- 3.Adjustable backrest – See Figure U3** – Press the red buttons on each side of the backrest in order to recline it or to put it in a straight position.
- 4.Adjustable canopy – See Figure U4:** The canopy is with several sections. If there is no need it to be fully stretched, fold one section by attaching the small belt on the top of the canopy to the small buckle.
- 5.360° Rotating seat – See Figure U5** – Lift the big footrest. In the base of the seat you will find the red button “PULL”. Pull it towards you and holding it pulled turn the seat in 180° so that your child is facing you. Lower the footrest. After that pull up the red button of the handlebar and in the same time fold the handlebar. Place the backrest in the most reclined position,
- 6.Adjustable parent control handle – See Figure U6** – In order to lift up or lower it – press the pop – up buttons at the back of the handle and place the handle in the desired position. Make sure the buttons are fixed in the corresponding openings before using the tricycle.
- 7.Folding the steering wheel – See Figure U7** – Before turning the seat in position the baby to look at you, you must fold the steering wheel. Press the red button down and in the same time bend the steering wheel. After that turn the seat.
- 8.Footrest for bigger children – See Figure U8** – If you are not using the footrest for bigger children, you can fold it and pull it towards the frame. Slide the black button downwards and pull the footrest towards the frame as shown in the figure.
- 9.Music tray** – The tray is supplied with button for various melodies and button for lights. Use 2 not rechargeable alkaline 1,5V AA batteries in order to activate the music/ light functions.



WARNING! When placing the batteries, children should not be present!

- 1.The batteries are not included in the set.
- 2.After that place 2 x AA 1.5 V batteries in the compartment, make sure that you observe the respective polarity (+/-) when you place them, it is indicated on the scheme "BATTERY CHANGE" and also at the bottom of the compartment.
- 3.Replace the cover of the battery compartment and secure it with the screw.
- 4.The batteries should be handled by an adult only. Do not allow the children to play with the batteries.
- 5.Always remove the discharged batteries and do not throw them away with the household waste, use the places designated for that purpose. They are recyclable.
- 6.Use AA batteries only.
- 7.Alkaline batteries are recommended.
- 8.Always remove the batteries, if you will not use the product for a long period of time.
- 9.When you replace the batteries always replace them with new ones, always replace all batteries. Children should not be present while you are replacing the batteries.
- 10.Do not mix old batteries with new ones.
- 11.Do not mix alkaline, standard (Carbon - Zinc), or rechargeable (Nickel – Cadmium) batteries.
- 12.Do not throw the batteries in fire, because they may blow up or leak.

CLEANING AND MAINTENANCE OF THE PRODUCT

1. Cleaning:

- Clean with soft dry cloth. Do not use aggressive cleaning detergents - alcohol or bleach – based ones, or such, containing abrasive particles.
- Do not spray water or other liquids directly on the tricycle during play or cleaning. This way you will avoid the risk of damage of the tricycle due to rust on the metal parts and disturbance in the stability of the connections.
- Clean the tires regularly from sand or dust.
- Keep the tricycle clean.

2. Maintenance and storage:

- Before each use of the tricycle, check carefully the working order of all parts and connections:
 - The screws must be tightened well;
 - The wheels and handlebar must be strong and fixed stably;
 - The wheels must move freely.
- You must not use the tricycle if you find that there are any loose, worn or damaged parts.
- The long use of the product may lead to loosening of the screws and nuts. Please, make sure that all nuts and screws are tightened well, in order to protect the child from injury.
- Warning!** DO NOT OVERTIGHTEN, in order to avoid breaking of the parts.
- Exposing the product to direct sunlight may lead to discoloration or fading of the color.
- Store the tricycle at a cool and dry place, when you are not using it.
- Store the product away from direct sunlight and sources of heat – open fire, heaters or cookers.
- Check the product regularly before and after each use for malfunctions, cracks, broken or missing parts. Stop using it if you find any damage until it is removed. For this purpose, contact the person you bought the product from, or the importer!

Made for **BYOX**

Importer: Moni Trade Ltd,

Address: Bulgaria, city of Sofia, Trebich quarter, 1 Dolo Str., Tel.: +359 2/ 936 07 90

Web: www.byox.eu; www.moni.eu

➤ **WICHTIG!** SORGFÄLTIG LESEN UND ZUM NACHLESEN AUFBEWAHREN! DIE GEBRAUCHSANWEISUNG ENTHÄLT WICHTIGE INFORMATIONEN ÜBER DEN ZUSAMMENBAU, DEN RICHTIGEN GEBRAUCH UND DIE WARTUNG DES PRODUKTS. DAS DREIRAD ENTSPRICHT DEM EUROPÄISCHEN STANDARD EN 71-1-2-3.

1. Das Dreirad ist für Kinder von 12 bis zum 72 Monate vorgesehen und mit maximum Gewicht bis zum 28 kg.

2. Die maximale Gewicht des Spielzeugkorb muss sein bis zum 2 kg.

3. Eine Überlastung der Konstruktion kann zu Verletzungen des Kindes führen.

4. Das Dreirad soll nicht mehr als von einem Kind gleichzeitig gefahren werden.

5. ACHTUNG! Verwenden Sie nur unter der direkten Aufsicht eines Erwachsenen!

6. Lassen Sie nie das Kind allein mit dem Dreirad spielen!

7. Achtung! Persönliche Schutzausrüstung sollte während des Gebrauchs getragen werden. Verwenden Sie das Dreirad nicht auf der Fahrbahn, die für den Fahrzeugverkehr vorgesehen ist.

8. Die Montage ist von einem Erwachsenen auszuführen.

9. Das Produkt nicht in der Gegenwart von kleinen Kindern auspacken und zusammenzubauen.

10. Achtung! Anwesenheit von kleinen Teilen. Mögliches Verschlucken, Würge- und Erstickungsgefahr!

11. Verpackungsmaterialien sind kein Spielzeug und nicht Teil des Dreirads. Vor Gebrauch entfernen! Entsorgen Sie die Verpackung an der entsprechenden Stelle.

12. Kinder sollten nicht mit der Produktverpackung spielen.

13. ACHTUNG! Befestigen Sie keine Gegenstände oder anderes Zubehör und hängende Elemente, die nicht im Lieferumfang enthalten sind, am Spielzeug! Gefahr von Verhakungen, Verwicklungen und Gleichgewichtsstörungen. Verletzungsgefahr!

14. Die korrekte Montage des Dreirads unter Beachtung der Anleitung ist äußerst wichtig, um die Sicherheit Ihres Kindes zu gewährleisten!

15. Dieses Produkt ist ein Spielzeug. Verwenden Sie das Dreirad nur für den vorgesehenen Zweck!

16. Befestigen Sie kein Gepäck am Kindersicherungsgriff. Dies kann zu einer Gleichgewichtsstörung, Überschlag und Verletzung Ihres Kindes führen!

17. Nehmen Sie keine Modifikationen, Ergänzungen oder Änderungen an der Dreirad-Konstruktion vor, um einen sicheren Gebrauch zu gewährleisten und Schäden zu vermeiden. Wenden Sie sich gegebenenfalls an den Händler, von dem Sie das Produkt erworben haben, an einen autorisierten Reparaturbetrieb oder an eine Reparaturwerkstatt.

18. ACHTUNG! Der Griff für die elterliche Kontrolle des Dreirads darf nur von einem Erwachsenen betätigt werden. Nutzen Sie diesen nur für die Lenkung der Fortbewegung, NICHT zum Hochheben des Dreirads oder bei Fortbewegung auf Treppen und Stufen und um Bürgersteige zu bewältigen!

19. Lassen Sie Kinder das Spielzeug nicht ziehen oder schieben!

20. Der Kindersicherungsgriff sollte nicht entfernt werden, es sei denn, Sie sind überzeugt, dass das Kind das Dreirad lenken und es ohne fremde Hilfe fahren kann!

21. Verwenden und lagern Sie es nicht in der Nähe von direkten Wärmequellen – offene Feuerstellen, Heizungs- oder Küchengeräte!

22. Verwenden Sie das Produkt nur auf ebenem Gelände und in sicheren Bereichen!

23. Die Verwendung in den folgenden Bereichen ist verboten:

- auf geneigten Flächen;

- in der Nähe von Treppen und Schwimmbecken;

- hinter stehenden Autos, auf oder in der Nähe von Wegen oder Straßen mit viel Verkehr;

- in der Nähe von Flüssen, Hügeln, Erhöhungen, Rolltreppen und anderen gefährlichen Orten.

24. Unbedingt nur zur Tageszeit verwenden.

25. ACHTUNG! Die Hände, Beine oder andere Körperteile des Kindes sind weit entfernt von den Rädern oder von anderen beweglichen Teilen zu halten. Andernfalls kann es zu Verletzungen des Kindes kommen.

26. Die selbstständige Verwendung des Dreirads vom Kind erfordert besondere Fähigkeiten! Bevor sie es mit dem Dreirad fahren lassen, stellen Sie sicher, dass Sie erklärt haben und das Kind verstanden hat, wie es auf der Trittlfläche zu treten, die Pedale zu drehen, wie es auf- und abzustiegen hat. Wenn das Kind diese Bewegungen nicht alleine ausführen kann, müssen Sie die elterliche Kontrolle übernehmen.

27. Lassen Sie es nicht auf dem Sitz stehen.

28. Lassen Sie Ihr Kind nicht barfuß fahren!

29. ACHTUNG! Während der Fortbewegung darf das Kind seine Beine nicht seitlich hängen lassen.

30. Der Kindersicherungsgriff, die Sonnenblende, das weiche Sitzkissen mit den Sicherheitsgurten und die Sicherung sind geeignet, wenn das Kind das Dreirad nicht selbstständig fahren kann. Wenn das Kind das Dreirad selbstständig fahren kann, können Sie diese Ergänzungen abbauen.

31. Vermeiden Sie Kollisionen mit anderen Objekten!

32. Das Kind darf nicht mit dem Dreirad von Bordsteinen oder anderen höheren Teilen springen und auch nicht mit ihnen zusammenstoßen.

33. Verwenden Sie das Dreirad an Regentagen nicht im Freien. Die Verwendung des Dreirads bei Regen / Nässe kann zu Schäden oder Rost am Produkt führen. Halten Sie das Produkt von Wasser fern.

Bevor Sie mit dem Zusammenbau des Dreirads anfangen, holen Sie die Teile aus der Verpackung und prüfen Sie, ob alle unten aufgeführten Teile vorhanden sind. Bewahren Sie die Verpackung auf, bis der Zusammenbau komplett abgeschlossen ist.

SIEHE ABBILDUNG P: A – Fahrgestell; B – Weiche Polsterung mit Sicherheitstafel; C – Lenkrad; D – Scheinwerfer vorne; E – Sonnenschutz; F – Sonnenschutz-Blende; G – Sitz; H – Vorderrad; I – Hinterräder und Hinterachsen; J – Sicherheitsgriff für Eltern; K – Unterteil des Sicherheitsgriffs für Eltern; L – Vorderradgabel mit Kotflügel; M – Fußablage; N – Spielzeugkorb hinten; O – Flaschen- / Getränkehalter; P – Große Fußablage; Q – Bremse; R – Teile, als Unterstützung beim Zusammenbau;

ZUSAMMENBAU

WARNUNG! DIE IN DIESER ANLEITUNG ENTHALTENEN SCHEMEN UND ZAHLEN SIND NUR ZU VERANSCHAULICHENDEN ZWECKEN UND DAS PRODUKT, DAS SIE GEKAUFT HABEN, KANN VON IHNEN ABWEICHEN

1.Schritt 1 - Siehe Abbildung 1: Um die kleine Fußstütze (M) am Rahmen des Dreirads (A) zu befestigen, folgen Sie den Fotos aus Abbildung 01. Bringen Sie eine Kunststoffbuchse in den Öffnungen in jeder Fußstütze an. Setzen Sie eine Schraube auf jede Seite. Befestigen Sie die Fußstütze an den Rohren. Richten Sie die Öffnungen aus und schieben Sie die Schrauben. Befestigen Sie die Schrauben mit einer Mutter, einem Schraubendreher und einem Schraubenschlüssel.

2.Schritt 2 - Siehe Abbildung 2: Befestigen Sie das untere Rohr des Elternbedienungsgriffs am Dreiradrahmen.

3.Schritt 3 - Siehe Abbildung 3: Nehmen Sie die Vorderradgabel (L) und bringen Sie den vorderen Kotflügel an. Kotflügel mit Schraube befestigen. Befestigen Sie danach die Vorderradgabel am Vorderrad. Befestigen Sie die Gabel mit 2 Schrauben und 2 Muttern am Rad.

4.Schritt 4 - Siehe Abbildung 4: Schieben Sie die Gabel durch die Öffnung im vorderen Teil des Rahmens (A).

5.Schritt 5 - Siehe Abbildung 5: Bringen Sie die schwarze Kunststoffkappe für das Lenkrad oben auf der Gabel an. Befestigen Sie das Lenkrad an der Kappe. Richten Sie die Öffnungen des Lenkrads an denen der Kappe aus. Schieben Sie eine Schraube durch diese Öffnungen und ziehen Sie sie mit Mutter und Schraubendreher fest, um das Lenkrad zu fixieren.

6.Schritt 6 - Siehe Abbildung 6: Bringen Sie die hinteren Bremsen am Rahmen des Dreirads an. Nehmen Sie die Hinterachsen und befestigen Sie eine Buchse an jeder Achse. Schieben Sie jede durch die Öffnungen in der Mitte der Hinterräder. Buchse → Öffnung in der hinteren Bremse (Q) → Öffnung im hinteren Teil des Rahmens (A). Ziehen Sie die Achse mit einer Mutter und einem Sechskant an.

7.Schritt 7 - Siehe Abbildung 7: Befestigen Sie die Steuerstange an beiden Haltern am Rahmen. Eine davon ist am unteren Rohr des übergeordneten Steuergriffs angebracht. Der andere ist an der Vorderradgabel befestigt. Befestigen Sie die Stange mit Muttern und Schraubenschlüssel. Bei Bedarf die Stange in der Mitte festziehen.

8.Schritt 8 - Siehe Abbildung 8: Schieben Sie die Befestigungsschraube für den Sitz wie in Abbildung 8 gezeigt durch das Rohr. Befestigen Sie den Sitz oben am Rohr und schrauben Sie ihn fest. Ziehen Sie die Schraube an, um den Sitz zu fixieren.

9.Schritt 9 - Siehe Abbildung 9: Platzieren Sie die Rohre der Rückenlehne in den Kunststoffhaltern auf jeder Seite des Sitzes. Drücken Sie nach unten, bis die Federknöpfe in den Öffnungen einrasten. Schieben Sie das Ende des Schrittgurts durch die Öffnung in der Polsterung und den Sitz. Befestigen Sie es mit dem C - förmigen Plastikfixateur.

10.Schritt 10 - Siehe Abbildung 10: Setzen Sie die Fußstütze (P) auf den Sitz (G). Mit den Kunststoffschrauben festziehen.

11.Schritt 11 - Siehe Abbildung 11: Befestigen Sie die Befestigungsschraube für den Korb, wie im ersten Schritt in Abbildung 11 gezeigt. Setzen Sie den Korb in die Halterung. Schieben Sie die Schraube durch die Öffnung in der Korbplatte. Mit Mutter und Kappe befestigen. Bringen Sie oben die Abdeckung an.

12.Schritt 12 - Siehe Abbildung 12: Legen Sie vor dem Anbringen des Musikfachs Batterien in das Fach ein. Entfernen Sie eine der Schrauben aus dem Karton und lösen Sie die andere, um die Abdeckung des Fachs zu öffnen. Legen Sie 2 Batterien der Größe 1,5 V AA in das Fach ein. Setzen Sie den Deckel wieder auf und befestigen Sie ihn mit den Schrauben. Stellen Sie die Spieluhr vorne auf das Lenkrad.

13.Schritt 13 - Siehe Abbildung 13: Schließen Sie den übergeordneten Steuerhebel an das Rohr am unteren Rand des Rahmens an. Die Federknöpfe müssen in den Öffnungen des Unterrohrs befestigt sein. Stellen Sie die rote Klammer in die geschlossene Position. Auf diese Weise fixieren Sie den übergeordneten Steuerpunkt am Rahmen.

14.Schritt 14 - Siehe Abbildung 14: Befestigen Sie den Baldachin an der Rückenlehne. Die Kunststoffseitenhalter des Baldachins müssen an den Schienen der Rückenlehne befestigt werden. Verbinden Sie das Visier mit dem Baldachin.

15.Schritt 15 - Siehe Abbildung 15: Setzen Sie den Flaschen- / Getränkehalter auf den Griff.

PRODUKTEIGENSCHAFTEN

1.Funktion "Freies Rad" – siehe Abbildung U1 – Drehen Sie die rote Taste zurück oder im Uhrzeigersinn, um diese Funktion zu aktivieren. Wenn diese Funktion aktiviert ist, und Ihr Kind auf die Pedale tritt, wird das Vorderrad nicht in Bewegung gebracht und Sie können die Fortbewegung des Dreirads komplett übernehmen.

2.Bremsen hinten – siehe Abbildung U2 – Wenn Sie das Dreirad nicht benutzen, drücken Sie diese nach unten, um die hinteren Räder festzusetzen.

3.Einstellbare Rückenlehne – siehe Abbildung U3 – Drücken Sie die roten Tasten seitlich an der Rückenlehne, um diese in Liegestellung oder in die Ausgangsposition zu bringen.

Einstellbare Sonnenblende – siehe Abbildungen U4: U4 – die Sonnenblende verfügt über mehrere Abschnitte. Sollten Sie nicht die komplette Sonnenblende benutzen wollen, falten Sie einen der Abschnitte zusammen, indem Sie den kleinen Gurt an der Spitze der Sonnenblende an der kleinen Schnalle befestigen.

5. 360° drehbarer Sitz – siehe Abbildung U5 – Heben Sie die große Fußablage an. An der Basis des Sitzes befindet sich die rote Taste „PULL“ (Herausholen). Ziehen Sie zu sich und drehen Sie den Sitz gleichzeitig um 180° so, dass das Kind mit dem Gesicht zu Ihnen sitzt. Lassen Sie die Ablage wieder runter. Ziehen Sie dann die rote Taste am Lenker hoch und klappen Sie gleichzeitig den Lenker um. Stellen Sie die Rückenlehne in die maximal liegende Position ein.

7. Lenkrad einklappen - Siehe Abbildung U7 - Bevor Sie den Sitz drehen, um das Baby anzusehen, müssen Sie das Lenkrad einklappen. Drücken Sie den roten Knopf nach unten und beugen Sie gleichzeitig das Lenkrad. Danach drehen Sie den Sitz.

8. Fußstütze für größere Kinder - Siehe Abbildung U8 - Wenn Sie die Fußstütze für größere Kinder nicht verwenden, können Sie sie zusammenklappen und zum Rahmen ziehen. Schieben Sie den schwarzen Knopf nach unten und ziehen Sie die Fußstütze in Richtung des Rahmens, wie in der Abbildung gezeigt.

9. Musiktafel – Die Musiktafel hat eine Taste zur Auswahl von verschiedenen Melodien und eine Taste für unterschiedliche Lichteffekte. Benutzen Sie 2 nicht wiederaufladbare 1,5V AA Alkalibatterien, um die musikalischen- und Lichtfunktionen zu aktivieren.

EINLEGEN DER BATTERIEN UND WICHTIGE INFORMATIONEN DAZU

ACHTUNG! Beim Einlegen der Batterien dürfen keine Kinder anwesend sein!



1. Das Paket enthält keine Batterien.
2. Lösen Sie die Schrauben am Batteriefachdeckel mit einem Schraubendreher und legen Sie diese beiseite.
3. Legen Sie danach 2 x AA 1.5 V Batterien ins Fach, indem Sie auf die richtige Polarität (+/-) achten, welche am Fachboden angezeigt ist.
4. Setzen Sie den Batteriefachdeckel wieder auf und befestigen Sie ihn mit der Schraube.
5. Der Umgang mit Batterien ist für Erwachsene geeignet. Lassen Sie Kinder nicht mit Batterien spielen.
6. Entfernen Sie immer die verbrauchten Batterien. Werfen Sie sie nicht in den Hausmüll, sondern an dafür vorgesehene Stellen. Sie sind recycelbar.
7. Benutzen Sie nur AA Batterien.
8. Es werden Alkaline-Batterien empfohlen.
9. Wenn Sie das Produkt längere Zeit nicht benutzen, entnehmen Sie immer die Batterien.
10. Tauschen Sie beim Ersetzen neuer Batterien immer alle Batterien aus. Kinder sollten während des Batteriewechsels nicht anwesend sein.
11. Mischen Sie keine alten mit neuen Batterien.
12. Mischen Sie keine Alkaline- und Standard-Batterien (Kohlenstoff - Zink), oder aufladbare (Nickel - Cadmium) Batterien.
13. Setzen Sie die Batterien keinem Feuer aus, da sie explodieren oder auslaufen können.

WARTUNG UND REINIGUNG DES PRODUKTS

1. Reinigung:

- Mit einem weichen, trockenen Tuch reinigen. Verwenden Sie keine aggressiven Reinigungsmittel – mit Inhalt an Alkohol, Bleichmittel oder Schleifpartikel.
- Befeuchten Sie das Dreirad während des Spielens oder Reinigens nicht mit viel Wasser oder anderen Flüssigkeiten. So vermeiden Sie die Gefahr der Beschädigung aufgrund des Auftretens von Rost auf der Metalloberflächen und Stabilitätsstörungen der Verbindungselemente.
- Reinigen Sie regelmäßig die Räder von Staub oder Sandpartikel.
- Halten Sie das Dreirad in einem sauberen Zustand.

2. Instandhaltung und Lagerung:

- Vor jedem Gebrauch des Dreirads, sorgfältig die Funktionalität aller Teile und Verbindungselemente prüfen;
- die Schrauben müssen gut fixiert sein;
- die Räder und der Lenker müssen unbeschädigt und stabil befestigt sein;
- die Räder müssen frei beweglich sein;
- bei losen, abgenutzten oder beschädigten Elementen darf das Dreirad nicht benutzt werden;
- die Langzeitnutzung des Dreirads kann zur Lösung von Schrauben und Müttern führen.

HERGESTELLT FÜR BYOX

Importeur: Moni Trade OOD

Anschrift: Bulgarien, Sofia, Wohnviertel Trebich – Dolo Str. 1

Tel.: 00 359 2/ 936 07 90; **web:** ww.byox.eu;

➤ **IMPORTANT!** CITIȚI CU ATENȚIE ACESTE INSTRUCȚIUNI, PĂSTRAȚI-LE PENTRU A LE CONSULTA ÎN VIITOR! INSTRUCȚIUNILE DE UTILIZARE CONȚIN INFORMAII IMPORTANTE REFERITOARE LA MONTAREA, UTILIZAREA CORECTĂ ȘI ÎNTREȚINEREA PRODUSULUI. TRICICLETA CORESPUNDE CERINȚELOR STANDARDULUI EUROPEAN EN 71-1-2-3.

1. Această tricicletă este destinată utilizării de către copii în vârstă de la 12 la 72 de luni cu greutate maximă de până la 28 kg.

2. Capacitatea maximă de încărcare a coșului de jucărie este de până la 2 kg.

3. Supraîncărcarea construcției ar putea provoca vătămarea copilului.

4. Tricicletă este destinată a fi folosită de un singur copil în același timp.

5.ATENȚIE! A se utiliza doar sub supravegherea unui adult !

6. Niciodată nu lăsați copilul singur în tricicleta!

7.ATENȚIE! La utilizarea produsului trebuie purtate mijloace de protecție personală. Tricicleta nu trebuie utilizată pe carosabilul destinat circulației mijloacelor de transport.

8. Produsul trebuie montat de către un adult.

9. Nu dezambalați și nu montați produsul în prezența unor copii mici.

10.ATENȚIE! Sunt prezente piese mici. Pericol de înecare și sufocare !

11. Materialele de ambalare nu sunt jucării și nu fac parte din tricicleta. Îndepărtați-le înainte de utilizare! Eliminați ambalările în locuri potrivite acestui scop.

12. Copii nu trebuie lăsați a se juca cu ambalările produsului.

13.ATENȚIE! Nu așezați și nu legați de jucăria obiecte sau alte accesorii și sfori, care nu fac parte din setul produsului ! Pericol de agățare, înfășurare și perturbare a echilibrului. Risc de vătămare!

14. Montarea corectă a tricicletei, respectând cu atenție instrucțiunile, este de importanță majoră pentru asigurarea siguranței copilului vostru !

15. Acest produs nu este o jucărie. Utilizați tricicleta doar conform destinației sale !

16. Nu agățați bagaje pe mânerul de control părintesc. Aceasta ar putea provoca perturbarea echilibrului tricicletei, răsturnarea acesteia și vătămarea copilului vostru!

17. Pentru a sigura folosirea în condiții de siguranță a produsului și a preveni producerea unor vătămări, vă rugăm a nu aduce orice fel de modificări sau complementări construcției tricicletei. Dacă este cazul, adresați-vă obiectivului comercial de la care ați cumpărat produsul sau service-ului autorizat pentru consultări sau reparații.

18.ATENȚIE ! Mânerul de control părintesc trebuie comandat doar de către un adult. Folosiți mânerul **doar pentru dirijarea** direcției de circulație, ci **NU pentru ridicarea** tricicletei sau coborârea și urcarea unor scări sau borduri!

19. Nu permiteți copiilor a trage sau a împinge jucăria !

20. Mânerul de control părintesc nu trebuie îndepărtat dacă nu sunteți siguri că copilul poate conduce tricicleta sigur fără ajutorul unei alte persoane !

21. Utilizați și păstrați departe de surse de căldură directă – focare deschise sau aparate de gătit !

22. Utilizați produsul doar pe terenuri plane și sigure !

23. Este interzisă utilizarea produsului în următoarele zone:

- pe suprafețe inclinate;

- în apropierea unor scări și piscine;

- în spatele unor automobile staționate, pe sau în apropierea unor drumuri sau străzi cu trafic intens;

- în apropierea unor râuri, dealuri, ridicături de terenuri, scări rulante și alte locuri periculoase.

24. În mod obligatoriu trebuie utilizată doar în timpul zilei.

25.ATENȚIE ! Măinile, picioarele sau alte părți ale corpului copilului trebuie să fie la distanță de roțile sau de alte piese în mișcare ale tricicletei. În caz contrar se poate produce vătămarea copilului.

26. Utilizarea individuală a tricicletei de către copilul necesită abilități speciale ! Înainte de a începe a conduce singur tricicleta, asigurați-vă că i-ați explicat cum trebuie să calce pe suportul picioarelor, cum trebuie rotite pedalele, cum trebuie să urce și să coboare de pe tricicleta. Dacă copilul nu poate face aceste activități singur, acesta trebuie controlat de către un părinte.

27. Nu permiteți copilului a se ridica pe scaun.

28. Nu permiteți copilului a conduce tricicleta descălțat !

29.ATENȚIE ! Copilul nu trebuie lăsat a-și atârna picioarele lateral tricicletei în timpul deplasării sale.

30. Mânerul de control parental, parasolarul, tapițeria moale a scaunului cu centura de siguranță și curelele sunt potrivite de utilizat dacă copii nu pot conduce singuri tricicleta. Odată ce copilul este apt a conduce tricicleta singur, ați putea demonta acesta accesorii.

31. Evitați impacturi cu alte obiecte !

32. Copilul nu trebuie lăsat a sări cu tricicleta de pe borduri sau alte părți ridicate, sau a se lovi în ele.

33. Nu utilizați tricicleta în aer liber în zile în care ploaie. Utilizarea tricicletei în zile ploioase/ cu umiditate ridicată, ar putea defecta sau provoca ruginirea produsului. Păstrați produsul departe de surse de apă.

Înainte de a începe montarea tricicletei, scoateți piesele din ambalare și verificați dacă sunt prezente toate piesele descrise mai jos. Păstrați ambalările până la finalizarea completă a montării. **CONSULTAȚI FIGURA P:** A – Cadru; B – Tapițerie moale cu bord de protecție; C – Cărmă; D – Far față; E – Parasolar; F – Vizieră parasolar; G– Scaun; H – Roată de față; I – Roți spate și axe spate; J – Mâner de control părintesc; K – Partea inferioară a mânerului de control părintesc; L – Furcă frontală cu apărătoare de noroi; M – Suport de picioare; N – Coș de jucării spate; O – Suport de pahar; P – Suport de picioare mare; Q – Frână; R – Piese, care ajută la asamblarea produsului;

PASURI DE MONTARE

AVERTIZARE! SCHEMELE ȘI FIGURILE DIN ACEASTĂ INSTRUCȚIUNE SUNT NUMAI PENTRU SCOPURI ILUSTRATIVE ȘI PRODUSUL PE CARE AȚI OBȚINUT MAI DIFUZE DE LA ACESTEA.

1.Pasul 1 - A se vedea figura 1: Pentru a fixa suportul picioarelor mici (M) pe cadrul triciclului (A), urmați fotografiile din figura 01. Atașați o bucsă din plastic în orificiile fiecărui suport pentru picioare. Puneți un șurub pe fiecare parte. Atașați suportul pentru picioare la tuburi. Aliniați deschiderile și glisați șuruburile. Fixați șuruburile cu o piuliță, o șurubelniță și o cheie.

2.Pasul 2 - A se vedea figura 2: Fixați tubul inferior al mânerului de control parental pe cadrul tricicletei.

3.Pasul 3 - A se vedea figura 3: Luați furca frontală (L) și atașați la ea apărătoarea noroioasă din față. Fixați apărătoarea de noroi folosind șurubul. După aceea, atașați furca frontală la roata din față. Folosind 2 șuruburi și 2 piulițe fixați furca pe roată.

4.Pasul 4 - A se vedea figura 4: Glisați furca prin orificiul din partea din față a cadrului (A).

5.Pasul 5 - A se vedea figura 5: Atașați capacul din plastic negru pentru volan pe partea superioară a furcii. Atașați volanul la capac. Aliniați deschiderile volanului cu cele ale capacului. Glisați o șuruburi prin aceste deschizături și strângeți-le folosind piulița și șurubelnița, pentru a fixa volanul.

6.Pasul 6 - A se vedea figura 6: Așezați frânele spate pe cadrul triciclului. Luați axele din spate și atașați o bucsă pe fiecare axă, glisați pe fiecare dintre ele prin orificiile din mijlocul roților din spate → bucsa → deschiderea din frâna posterioară (Q) □ deschiderea din partea din spate a cadrului (A). Strângeți axul cu o piuliță și hexagram.

7.Pasul 7 - A se vedea figura 7: Atașați tija de control la ambele suporturi de pe cadru. Unul dintre ele este atașat la tubul inferior al mânerului de control parental. Cealaltă este atașată furcii frontale. Fixați tija folosind piulițele și cheia. Dacă este necesar, strângeți tija în mijloc.

8.Pasul 8 - A se vedea figura 8: Glisați șurubul de fixare al scaunului prin tub, așa cum se arată în figura 8. atașați scaunul la partea superioară a tubului și înșurubați. Strângeți șurubul pentru a fixa scaunul.

9.Pasul 9 - A se vedea figura 9: Așezați tuburile spătarului în suporturile de plastic de pe fiecare parte a scaunului. Apăsăți în jos până când butoanele cu arc fixează în deschiderile. Glisați capătul centurii de decupare prin deschiderea din tapițerie și scaun. Fixați-l utilizând dispozitivul de fixare din plastic în formă de C.

10.Pasul 10 - A se vedea figura 10: Poziționați suportul pentru picioare (P) pe scaun (G). Strângeți cu șuruburile din plastic.

11.Pasul 11 - A se vedea figura 11: Atașați șurubul de fixare pentru coș așa cum este prezentat în prima etapă din figura 11. Așezați coșul pe suport. Glisați șurubul prin deschiderea din placa de coș. Fixați folosind piulița și capacul. Atașați capacul deasupra acestuia.

12.Pasul 12 - A se vedea figura 12: Înainte de a atașa tava de muzică, plasați bateriile în compartiment. Scoateți unul din șuruburi din cutie și strângeți cealaltă în alta pentru a deschide capacul compartimentului. Plasați 2 baterii de dimensiune de 1,5V AA în compartiment. Puneți înapoi capacul și fixați-l folosind șuruburile. Așezați cutia muzicală pe partea frontală a volanului.

13.Pasul 13 - A se vedea figura 13: Conectați mânerul de control parental la tubul din partea inferioară a cadrului. Butoanele arcului trebuie fixate în orificiile tubului inferior. Puneți suportul roșu în poziția închis. În acest fel, veți fixa mânerul de control parental pe cadru.

14.Pasul 14 - A se vedea figura 14: Atașați baldachinul la spătar - suporturile laterale din plastic ale baldachinului trebuie atașate la șinele spătarului. Conectați viziera la baldachin.

15.Pasul 15 - A se vedea figura 15: Plasați suportul pentru flacon / pahar pe mâner.

FUNCȚIILE PRODUSULUI

1.Funcție Roată liberă - Vezi Figura U1 – rotiți butonul roșu invers sau în sensul acelor de ceasornic, pentru a activa această funcție. Când aceasta funcție este activă – dacă copilul vostru rotește pedalele, ele nu vor pune în mișcare roata de față și ați putea direcționa liniștit sensul de deplasare a tricicletei.

2.Frâne de spate – Vezi Figura U2 – Apăsăți-le în jos pentru a fixa anvelopele de spate când nu folosiți tricicleta.

3.Spătar reglabil – Vezi Figura U3 – Apăsăți butoanele roșii laterale spătarului pentru a-l inclina în poziție culcată sau pentru a-l returna în poziție dreaptă.

4.Parasolar reglabil – Vezi Figuri U4 & U7:

- U4 – Parasolarul are câteva secțiuni. Dacă nu doriți deschiderea completă a parasolarului, pliați o secțiune prin fixarea centurii mici de pe vârful parasolarului la catarama mica.

- U7 – Inclinați parasolarul în spate prin apăsarea ușoară laterală a suporturilor din plastic.

5.Scaun rotativ la 360° – Vezi Figura U5 – Ridicați suportul mare de picioare. La baza scaunului se regăsește butonul roșu „PULL” (Trageți).

Trageți acest buton spre dumneavoastră, simultan rotind scaunul la 180° în așa fel încât copilul să fie așezat cu fața spre dumneavoastră. Lăsați suportul din nou. Apoi trageți în sus butonul roșu de pe cărma, simultan cu plierea cărmei. Așezați spătarul în poziția cea mai culcată.

6.Mâner reglabil de control părintesc – Vezi Figura U6 – Pentru a-l ridica în sus sau a-l lăsa în jos trebuie să apăsați butoanele cu arc din spatele mânerului. Apoi așezați mânerul în poziția dorită. Asigurați-vă că butoanele sunt blocate în deschiderile aferente înainte de a continua folosirea tricicletei.

7. Deschiderea volanului - A se vedea figura U7 - Înainte de a roti scaunul în poziția în care copilul să vă privească, trebuie să pliați volanul. Apăsați butonul roșu în jos și, în același timp, îndoiți volanul. După aceea, întoarceți scaunul.

8.Footrest pentru copiii mai mari - A se vedea Figura U8 - Dacă nu utilizați suportul pentru copii mai mari, îl puteți orienta și trageți spre rama. Glisați butonul negru în jos și trageți opritorul spre rama așa cum se arată în figură.

8.Panou muzical – Vezi Figura U8 – Panoul este dotat cu buton pentru selectarea diferitelor melodii și buton de lumini. Folosiți 2 baterii alcaline nereîncărcabile 1,5V AA pentru a activa funcțiile de muzică / lumină.

INSTALAREA BATERIILOR ȘI INFORMAȚII IMPORTANTE LEGATE DE ELE

ATENȚIE! La instalarea bateriilor nu trebuie să fie prezenți copii !



1. Setul nu include baterii.

2. Deșurubați șuruburile de pe capacul compartimentului de baterii cu șurubelniță, îndepărtați capacul.

3. Apoi introduceți 2 baterii x AA 1.5 V în compartiment, respectând polaritatea corectă (+/-) la instalarea bateriilor, indicată în partea inferioară a compartimentului.

4. Reașezați capacul compartimentului de baterii, fixați-l cu câteva șuruburi.

5. Bateriile trebuie manipulate de către unei persoane adulte. Nu permiteți copiilor a se juca cu bateriile.

6. Întotdeauna îndepărtați bateriile epuizate. A nu fi aruncate împreună cu deșeurile menajere, ci doar la locurile speciale amenajate în acest scop. Bateriile pot fi reciclate.

7. Folosiți doar baterii de tipul AA.

8. Sunt recomandate bateriile alcaline.

9. Dacă nu folosiți bateriile pentru o perioadă îndelungată, întotdeauna scoateți bateriile.

10. La înlocuirea bateriilor cu baterii noi, întotdeauna trebuie înlocuite toate bateriile. Copii nu trebuie să fie prezenți la înlocuirea bateriilor.

11. Nu amestecați bateriile vechi cu unele noi.

12. Nu amestecați baterii alcaline, standard (Carbon - Zinc), sau reîncărcabile (Nichel - Cadmiu).

13. Nu introduceți bateriile în foc, întrucât ele ar putea exploda sau a se scurge lichid din ele.

ÎNȚREȚINEREA ȘI CURĂȚAREA PRODUSULUI

1. Curățare:

• Curățați cu o lavetă moale uscată. Nu utilizați detergenți agresivi de curățare – pe baza de spirt, cu înălbitor sau cu conținut de particule abrazive.

• Nu udați tricicleta cu apă din abundență sau cu alte lichide în timpul jocului sau la curățarea sa. Astfel veți preveni riscul de deteriorare a tricicletei în urma apariției ruginii pe piesele metalice și afectarea stabilității conexiunilor.

• Curățați regulat anvelopele de particule de nisip sau praf.

• Întrețineți tricicleta curată.

2. Întreținere și depozitare:

• Înaintea fiecărei folosiri a produsului, verificați cu atenție bună stare de funcționare a tuturor pieselor și conexiunilor:

- Șuruburile trebuie să fie bine strânse;

- Roțile și cărma trebuie să fie stabile și bine fixate;

- Trebuie asigurată mișcarea liberă a roților .

• Tricicleta nu trebuie folosită dacă constatați prezența unor piese slăbite, uzate sau defectate.

• Utilizarea îndelungată a produsului ar putea provoca slăbirea șuruburilor și piulițelor. Asigurați-vă că toate șuruburile și piulițele sunt bine strânse pentru a preveni vătămarea copilului. Dacă este cazul, strângeți șuruburile și piulițele slăbite.

• **Atenție!** NU STRÂNGEȚI EXCESIV, pentru a nu provoca defectarea pieselor.

• Expunerea produsului la razele solare directe poate provoca decolorarea tricicletei.

• Păstrați tricicleta în locuri răcoase și uscate când nu este utilizată.

• Păstrați produsul la distanță de razele solare directe și de surse de căldură – foc deschis, aparate de încălzit sau de gătit.

• Verificați regulat produsul înainte sau după fiecare folosire pentru semne de defecțiuni, crăpături, piese rupte sau lipsă. Opriți utilizarea tricicletei la descoperirea oricărei defecțiuni până la îndepărtarea acestora. În acest scop contactați obiectivul comercial de la care ați achiziționat produsul sau importatorul său !

Fabricat pentru BYOX

Importator: Moni Trade LTD

Adresă: Bulgaria, orașul Sofia, cart. Trebich, Dolo 1 str.

Tel.: 00 359 2 / 936 07 90 ; www.byox.eu; www.moni.bg

➤ **ΣΗΜΑΝΤΙΚΟ!** ΔΙΑΒΑΣΤΕ ΠΡΟΣΕΚΤΙΚΑ ΚΑΙ ΚΡΑΤΗΣΤΕ ΓΙΑ ΜΕΛΛΟΝΤΙΚΕΣ ΑΝΑΦΟΡΕΣ! ΟΙ ΟΔΗΓΙΕΣ ΧΡΗΣΗΣ ΣΥΜΠΕΡΙΛΑΜΒΑΝΟΥΝ ΣΗΜΑΝΤΙΚΕΣ ΠΛΗΡΟΦΟΡΙΕΣ ΓΙΑ ΤΗΝ ΣΥΝΑΡΜΟΛΟΓΗΣΗ, ΤΗΝ ΣΩΣΤΗ ΧΡΗΣΗ ΚΑΙ ΣΥΝΤΗΡΗΣΗ ΤΟΥ ΠΡΟΪΟΝΤΟΣ. ΤΟ ΤΡΙΚΥΚΛΟ ΑΚΟΛΟΥΘΕΙ ΤΟ ΕΥΡΩΠΑΙΚΟ ΠΡΟΤΥΠΟ EN 71-1-2-3

1. Το τρίκυκλο προορίζεται για χρήση από παιδιά ηλικίας από 12 έως 72 μήνες με μέγιστο βάρος έως 28 κιλά.

2. Η μέγιστη χωρητικότητα φόρτωσης του καλαθιού παιχνιδιών είναι έως 2 κιλά.

3. Η υπερφόρτωση της κατασκευής μπορεί να προκαλέσει τραυματισμό στο παιδί.

4. Το τρίκυκλο δεν προορίζεται για περισσότερα από ένα παιδιά ταυτόχρονα.

5. ΠΡΟΣΟΧΗ! Να χρησιμοποιείται μόνο κάτω από επίβλεψη ενηλίκου!

6. Ποτέ μην αφήνετε το παιδί μόνο του στο τρίκυκλο!

7. Προσοχή! Κατά την χρήση να φοριούνται προσωπικά προστατευτικά μέσα. Να μην χρησιμοποιείται στην λωρίδα κυκλοφορίας οχημάτων.

8. Απαιτείται συναρμολόγηση από ενήλικο.

9. Μην αποσυναρμολογείτε και μην συναρμολογείτε το προϊόν παρουσία μικρών παιδιών.

10. Προσοχή! Περιέχει μικρά εξαρτήματα. Κίνδυνος κατάποσης και πνιγμού!

11. Τα υλικά συσκευασίας δεν είναι παιχνίδι και δεν είναι μέρος του τρίκυκλου. Αφαιρέστε πριν την χρήση! Πετάξτε τις συσκευασίες σε κατάλληλο μέρος.

12. Τα παιδιά δεν πρέπει να παίζουν με τις συσκευασίες του προϊόντος.

13. ΠΡΟΣΟΧΗ! Μην τοποθετείτε και μην δένετε στο παιχνίδι αντικείμενα ή άλλα αξεσουάρ και κορδόνια που δεν συμπεριλαμβάνονται στο προϊόν! Κίνδυνος από πιάσιμο, τύλιγμα ή απώλεια ισορροπίας. Κίνδυνος τραυματισμού!

14. Η σωστή συναρμολόγησή, ακολουθώντας προσεχτικά τις οδηγίες, είναι πολύ σημαντική για την ασφάλεια του παιδιού σας!

15. Αυτό το προϊόν δεν είναι παιχνίδι. Χρησιμοποιείστε το τρίκυκλο μόνο για το προορισμό του!

16. Μην κρεμάτε αποσκευές στην λαβή γονικού ελέγχου. Αυτό μπορεί να οδηγήσει σε απώλεια της ισορροπίας του προϊόντος, ανατροπή ή τραυματισμό του παιδιού σας!

17. Για να ασφαλίσετε ακίνδυνη χρήση και να προστατέψετε από βλάβη, μην κάνετε αλλαγές, συμπληρώματα ή μετατροπές στην κατασκευή του τρίκυκλου. Σε ανάγκη επικοινωνήστε με το εμπορικό κατάστημα όπου αγοράσατε το προϊόν ή με εξειδικευμένο σέρβις για συμβουλή ή επισκευή.

18. ΠΡΟΣΟΧΗ! Η λαβή γονικού ελέγχου του τρίκυκλου πρέπει να χειρίζεται μόνο από ενήλικο. Χρησιμοποιείστε την μόνο για να κατευθύνετε την κίνηση, ΟΧΙ για να σηκώνει το τρίκυκλο ή να κατεβαίνει και ανεβαίνει σε σκάλες ή πεζούλια!

19. Μην επιτρέπετε στα παιδιά να τραβάνε ή να σπρώχνουν το παιχνίδι!

20. Η λαβή γονικού ελέγχου δεν πρέπει να αφαιρείται, εάν δεν είστε σίγουροι ότι το παιδί μπορεί να χειρίζεται μόνο του το τρίκυκλο και να το οδηγεί χωρίς ξένη βοήθεια!

21. Χρησιμοποιείστε και αποθηκεύστε μακριά από πηγές θερμότητας - ανοιχτές εστίες, θερμαντικά ή σκεύη μαγειρέματος.

22. Χρησιμοποιείτε το προϊόν μόνο σε επίπεδες επιφάνειες και ασφαλείς πλατείες!

23. Απαγορεύεται η χρήση στις ακόλουθες ζώνες

- σε επιφάνειες με κλίση

- κοντά σε σκάλες και πισίνες

- πίσω από σταματημένα αυτοκίνητα, πάνω ή κοντά σε δρόμους με πυκνή κυκλοφορία

- κοντά σε ποτάμια, λόφους, υψώματα, αναβατόρια ή άλλα επικίνδυνα μέρη.

24. Υποχρεωτικά να χρησιμοποιείται μόνο την ημέρα.

25. ΠΡΟΣΟΧΗ! Τα χέρια, τα πόδια ή άλλα μέρη του σώματος του παιδιού να είναι μακριά από τους τροχούς ή άλλα κινούμενα μέρη. Το παιδί μπορεί να τραυματιστεί.

26. Η χρήση του τρίκυκλου αυτόνομα από το παιδί απαιτεί ειδικές δεξιότητες! Πριν να ξεκινήσει να οδηγεί αυτόνομα το τρίκυκλο, σιγουρευτείτε ότι του έχετε εξηγήσει και έχει καταλάβει πως να πατάει στη βάση, πως να γυρίζει τα πεντάλ, πως να ανεβαίνει και να κατεβαίνει. Εάν το παιδί δεν μπορεί να κάνει αυτόνομα αυτές τις κινήσεις, χειριστείτε εσείς μέσω του γονικού ελέγχου.

27. Μην επιτρέπετε να σηκώνεται πάνω στο κάθισμα.

28. Μην επιτρέπετε το παιδί να οδηγεί ξυπόλητο!

29. ΠΡΟΣΟΧΗ! Το παιδί δεν πρέπει να κρεμάει τα πόδια του πλάγια στο τρίκυκλο την ώρα της κίνησης.

30. Η λαβή γονικού ελέγχου, το σκίαστρο, η μαλακή ταπετσαρία του καθίσματος με ζώνες και ο προφυλακτήρας είναι κατάλληλα για χρήση, όταν τα παιδιά δεν μπορούν να αυτόνομα να οδηγούν το τρίκυκλο. Όταν το παιδί μπορεί μόνο του να οδηγεί το τρίκυκλο, μπορείτε να αφαιρέσετε αυτά τα επιπλέον αξεσουάρ.

31. Αποφεύγετε συγκρούσεις με άλλα αντικείμενα!

32. Το παιδί σας δεν πρέπει να πηδάει με το τρίκυκλο από πεζούλια ή άλλα πιο ψηλά μέρη, όπως και να προσκρούει σε αυτά.

33. Μην χρησιμοποιείτε το τρίκυκλο έξω σε βροχερές μέρες. Η χρήση του τρίκυκλου σε βροχερό/ με υγρασία καιρό, μπορεί να προκαλέσει βλάβες ή σκουριά στο προϊόν. Φυλάξτε το προϊόν μακριά από νερό.

ΠΑΡΕΛΚΟΜΕΝΑ ΜΕΡΗ ΤΟΥ ΤΡΙΚΥΚΛΟΥ

Πριν να ξεκινήσετε να συναρμολογήσετε το τρίκυκλο, βγάλτε τα παρελκόμενα μέρη από την συσκευασία και ελέγξτε εάν είναι διαθέσιμα όλα τα αναγραφόμενα παρακάτω. Φυλάξτε τις συσκευασίες, μέχρι να τελειώσετε την συναρμολόγηση. **ΔΕΙΤΕ ΦΙΓΟΥΡΑ Ρ:** Α –Πλαίσιο, Β –Μαλακή ταπετσαρία με προστατευτική μπάρα, C –Τιμόνι, D –Μπροστινός προβολέας, E – Σκίαστρο, F –Γείσο του σκίαστρου, G – Κάθισμα, H –Μπροστινός τροχός, I –Πίσω τροχοί και πίσω άξονες, J –Λαβή γονικού ελέγχου, K –Κάτω μέρος λαβής γονικού ελέγχου, L – Μπροστινό πιρούνι και λάστιχο, M –Βάση για τα ποδαράκια, N –Πίσω καλαθάκι για παιχνίδια, O – Κάτοχος κυπέλλου, P –Μεγάλη βάση για ποδαράκια, Q –Φρένο, R –Βοηθητικά εξαρτήματα για την συναρμολόγηση.

ΒΗΜΑΤΑ ΣΥΝΑΡΜΟΛΟΓΗΣΗΣ

➤ **ΠΡΟΕΙΔΟΠΟΙΗΣΗ!** ΤΑ ΚΑΘΗΚΟΝΤΑ ΚΑΙ ΤΑ ΣΧΕΔΙΑ ΣΤΗΝ ΠΑΡΟΥΣΑ ΟΔΗΓΙΑ ΕΙΝΑΙ ΜΟΝΟ ΓΙΑ ΕΙΔΙΚΑ ΣΤΟΙΧΕΙΑ ΚΑΙ ΤΟ ΠΡΟΪΟΝ που έχετε αποκτήσει μπορεί να διαφέρει από αυτούς.

1.Βήμα 1 - Βλ. Εικόνα 1: Για να στερεώσετε το μικρό στήριγμα ποδιού (M) στο πλαίσιο του τρίκυκλου (A), ακολουθήστε τις φωτογραφίες από το σχήμα 01. Συνδέστε ένα πλαστικό κουζινάκι στα ανοίγματα σε κάθε στήριγμα ποδιού. Βάλτε μία βίδα σε κάθε πλευρά. Συνδέστε το στήριγμα ποδιών στα σωληνάρια. Ευθυγραμμίστε τα ανοίγματα τους και σύρετε τις βίδες. Στερεώστε τις βίδες χρησιμοποιώντας παξιμάδι, κατσαβίδι και γαλλικό κλειδί.

2.Βήμα 2 - Βλ. Εικόνα 2: Στερεώστε τον κάτω σωλήνα της λαβής ελέγχου γονέων στο πλαίσιο τρίκυκλου.

3.Βήμα 3 - Βλ. Εικόνα 3: Βγάλτε το μπροστινό πιρούνι (L) και στερεώστε το μπροστινό λάστιχο. Στερεώστε το λάστιχο χρησιμοποιώντας τη βίδα. Στη συνέχεια, συνδέστε το μπροστινό πιρούνι στον μπροστινό τροχό. Χρησιμοποιώντας 2 βίδες και 2 παξιμάδια στερεώστε το πιρούνι στον τροχό.

4.Βήμα 4 - Βλ. Εικόνα 4: Σύρετε το πιρούνι μέσα από το άνοιγμα στο μπροστινό τμήμα του πλαισίου (A).

5.Βήμα 5 - Βλ. Εικόνα 5: Τοποθετήστε το μαύρο πλαστικό καπάκι για το τιμόνι στο πάνω μέρος του πιρουιού. Συνδέστε το τιμόνι στο πώμα. Ευθυγραμμίστε τα ανοίγματα του τιμονιού με τα ανοίγματα του πώματος. Ολισθήστε τη βίδα 1 μέσα από αυτά τα ανοίγματα και σφίξτε τη με παξιμάδι και κατσαβίδι για να στερεώσετε το τιμόνι.

6.Βήμα 6 - Βλ. Σχήμα 6: Τοποθετήστε τα πίσω φρένα στο πλαίσιο του τρίκυκλου. Πάρτε τους πίσω άξονες και τοποθετήστε ένα δακτύλιο σε κάθε άξονα, σύρετε κάθε ένα από αυτά μέσα από τα ανοίγματα στη μέση των οπίσθιων τροχών → τσιμούχα → άνοιγμα στο πίσω φρένο (Q) → άνοιγμα στο πίσω μέρος του πλαισίου (A). Σφίξτε τον άξονα χρησιμοποιώντας παξιμάδι και εξάγωνο.

7.Βήμα 7 - Βλ. Εικόνα 7: Στερεώστε τη ράβδο ελέγχου και στις δύο υποδοχές του πλαισίου. Ένας από αυτούς συνδέεται στον κάτω σωλήνα της λαβής γονικού ελέγχου. Το άλλο είναι συνδεδεμένο με το μπροστινό πιρούνι. Στερεώστε τη ράβδο χρησιμοποιώντας παξιμάδια και κλειδί. Εάν χρειάζεται, σφίξτε τη ράβδο στη μέση.

8.Βήμα 8 - Βλ. Εικόνα 8: Σύρετε τη βίδα στερέωσης για το κάθισμα μέσω του σωλήνα όπως φαίνεται στο σχήμα 8. Τοποθετήστε το κάθισμα στην κορυφή του σωλήνα και βιδώστε. Σφίξτε τη βίδα για να στερεώσετε το κάθισμα.

9.Βήμα 9 - Βλ. Εικόνα 9: Τοποθετήστε τους σωλήνες της πλάτης στις πλαστικές θήκες σε κάθε πλευρά του καθίσματος. Πιέστε προς τα κάτω μέχρι τα κουμπιά ελατηρίων να στερεωθούν στα ανοίγματα. Σύρετε το άκρο της ζώνης του καβάλου μέσα από το άνοιγμα στην ταπετσαρία και το κάθισμα. Τοποθετήστε το χρησιμοποιώντας το πλαστικό στερεωτικό σχήματος C.

10.Βήμα 10 - Βλ. Εικόνα 10: Τοποθετήστε το στήριγμα ποδιού (P) στο κάθισμα (G). Σφίξτε χρησιμοποιώντας τις πλαστικές βίδες.

11.Βήμα 11 - Βλ. Εικόνα 11: Τοποθετήστε τη βίδα στερέωσης του καλαθιού όπως φαίνεται στο πρώτο βήμα του σχήματος 11. Τοποθετήστε το καλάθι στην υποδοχή. Σύρετε τη βίδα μέσα από το άνοιγμα στην πλάκα καλαθιού. Διορθώστε τη χρήση του περικοχλίου και του καλύμματος Συνδέστε πάνω στο κάλυμμα.

12.Βήμα 12 - Βλ. Εικόνα 12: Πριν τοποθετήσετε το δίσκο μουσικής τοποθετήστε τις μπαταρίες στο διαμέρισμα. Αφαιρέστε μια από τις βίδες από το κιβώτιο και σφίξτε το άλλο στην άλλη για να ανοίξετε το κάλυμμα του διαμερίσματος. Τοποθετήστε 2 μπαταρίες μεγέθους 1,5V AA στο διαμέρισμα. Τοποθετήστε πίσω το κάλυμμα και στερεώστε το χρησιμοποιώντας τις βίδες. Τοποθετήστε το μουσικό κουτί στο μπροστινό μέρος του τιμονιού.

13.Βήμα 13 - Βλ. Εικόνα 13: Συνδέστε τη λαβή ελέγχου γονέων στο σωλήνα στο κάτω μέρος του πλαισίου. Τα ελατηριωτά κουμπιά πρέπει να στερεώνονται στα ανοίγματα του κάτω σωλήνα. Τοποθετήστε το κόκκινο βραχίονα σε κλειστή θέση. Με αυτόν τον τρόπο θα διορθώσετε τη λαβή ελέγχου γονέων στο πλαίσιο.

14.Βήμα 14 - Βλ. Εικόνα 14: Στερεώστε το κάλυμμα στην πλάτη - οι πλαστικές πλευρικές θήκες του καλύμματος πρέπει να είναι στερεωμένες στις ράγες της πλάτης. Συνδέστε την προσωπίδα στην θόλο.

15.Βήμα 15 - Βλ. Εικόνα 15: Τοποθετήστε τη θήκη φιάλης / φλιτζανιού στη λαβή.

ΛΕΙΤΟΥΡΓΙΕΣ ΤΟΥ ΠΡΟΙΟΝΤΟΣ

1.Λειτουργία Ελεύθερος τροχός –Δείτε φιγούρα U1 Περιστρέψτε το κόκκινο κουμπί σε κατεύθυνση αντίθετη ή προς την κατεύθυνση των δειχτών του ρολογιού, για να ενεργοποιήσετε αυτήν την λειτουργία. Όταν είναι ενεργή αυτή η λειτουργία - εάν ο παιδί γυρνάει τα πεντάλ, αυτά δεν περιστρέφουν τον μπροστινό τροχό και εσείς μπορείτε να ελέγχετε την κίνηση του τρίκυκλου

2.Πίσω φρένα –Δείτε φιγούρα U2 –Πατήστε τα προς τα κάτω, για να στερεώσουν του πίσω τροχούς, όταν δεν χρησιμοποιείτε το τρίκυκλο.

3.Ρυθμιζόμενη πλάτη –Δείτε φιγούρα U3 –Πατήστε τα κόκκινα κουμπιά στα πλαϊνά της πλάτης για να πάει σε ξαπλωτή θέση ή να την φέρετε ξανά σε όρθια

4.Ρυθμιζόμενο σκίαστρο–Δείτε φιγούρα U4: Το σκίαστρο έρχεται με μερικές θέσεις. Εάν δεν χρειάζεται να είναι τελείως τεντωμένο, διπλώστε την μια θέση με την μικρή ζώνη στην κορυφή του σκίαστρου προς την μικρή πόρπη.

5. Περιστρεφόμενο κάθισμα σε 360° –Δείτε φιγούρα U5 –Σηκώστε την μεγάλη βάση για τα ποδαράκια. Στην βάση του καθίσματος είναι το κόκκινο κουμπί „PULL” (Τραβήξτε). Τραβήξτε το προς τη μεριά σας και ταυτόχρονα περιστρέψτε το κάθισμα σε 180° έτσι, ώστε το παιδί να είναι με πρόσωπο προς εσάς. Κατεβάστε την βάση ξανά. Ύστερα τραβήξτε προς τα πάνω το κόκκινο κουμπί του τιμονιού και ταυτόχρονα διπλώστε το τιμόνι. Τοποθετήστε τη πλάτη στην πιο ξαπλωτή θέση.

6. Ρυθμιζόμενη λαβή γονικού ελέγχου –Δείτε φιγούρα U6 –Για να σηκώσετε προς τα πάνω ή να κατεβάσετε προς τα κάτω – πατήστε τα κουμπιά με τα ελατήρια στο πίσω μέρος της λαβής και τοποθετήστε την λαβή σε επιθυμητή θέση. Βεβαιωθείτε ότι τα κουμπιά είναι στερεωμένα στα αντίστοιχα ανοίγματα πριν να συνεχίσετε την χρήση του τρίκυκλου.

7.Γραφώντας το τιμόνι - Βλ. Σχήμα U7 - Πριν στρέψετε το κάθισμα στη θέση του μωρού για να σας κοιτάξει, πρέπει να διπλώσετε το τιμόνι. Πατήστε το κόκκινο κουμπί προς τα κάτω και ταυτόχρονα λυγίστε το τιμόνι. Στη συνέχεια γυρίστε το κάθισμα.

8.Παρασκευή για μεγαλύτερα παιδιά - Βλ. Εικόνα U8 - Αν δεν χρησιμοποιείτε το στήριγμα ποδιών για μεγαλύτερα παιδιά, μπορείτε να το διπλώσετε και να το τραβήξετε προς το πλαίσιο. Σύρετε το μαύρο κουμπί προς τα κάτω και τραβήξτε το στήριγμα ποδιών προς το πλαίσιο όπως φαίνεται στην εικόνα.

9. Μουσικός πίνακας – Ο πίνακας είναι εξοπλισμένος με κουμπί για επιλογή διαφορετικών μελωδιών και κουμπί για φώτα. Χρησιμοποιήστε 2 μη επαναφορτιζόμενες αλκαλικές μπαταρίες 1,5V AA για να ενεργοποιήσετε τις μουσικές / φωτεινές λειτουργίες.

ΣΥΝΤΗΡΗΣΗ ΚΑΙ ΚΑΘΑΡΙΣΜΟΣ ΤΟΥ ΠΡΟΪΟΝΤΟΣ

ΠΡΟΣΟΧΗ! Στην τοποθέτηση των μπαταριών δεν πρέπει να συμμετέχουν παιδιά!



Στο σετ δεν συμπεριλαμβάνονται μπαταρίες.

Ξεβιδώστε τις βίδες του καπακιού του διαμερίσματος μπαταριών με την βοήθεια ενός κατσαβιδιού και βάλτε το στην άκρη Ύστερα τοποθετήστε 2 x AA 1.5 V μπαταρίες στο διαμέρισμα, τηρώντας την σωστή πολικότητα (+/-)στην τοποθέτησή τους, που αναφέρεται στον πάτο του διαμερίσματος .

Τοποθετήστε το καπάκι του διαμερίσματος μπαταριών και στερεώστε το με την βοήθεια της βίδας

Με τι μπαταρίες πρέπει να ασχοληθεί ενήλικος. Μην επιτρέπετε στα παιδιά να παίζουν με τις μπαταρίες.

Πάντα αφαιρείτε τις ληγμένες μπαταρίες. Μην τις πετάτε μαζί με τα σκουπίδια, αλλά στα ορισμένα για αυτά θέσεις. Είναι ανακυκλώσιμες. Χρησιμοποιείτε μπαταρίες μόνο μεγέθους AA

Συνιστώνται αλκαλικές μπαταρίες.

Εάν δεν χρησιμοποιείτε το προϊόν για πολύ καιρό, πάντα βγάζετε τις μπαταρίες

Όταν αλλάζετε τις μπαταρίες με καινούριες, πάντα αλλάζετε όλες τις μπαταρίες. Τα παιδιά δεν πρέπει να είναι παρόντα όταν αλλάζετε τις μπαταρίες.

Μην αναμιγνύετε παλιές με καινούργιες μπαταρίες

Μην αναμιγνύετε Αλκαλικές με απλές (Άνθρακα – Ψευδάργυρου) ή επαναφορτιζόμενες (Νικελίου – Καδμίου) μπαταρίες.

Μην βάζετε τις μπαταρίες σε φωτιά, κίνδυνος έκρηξης ή διαρροής.

ΣΥΝΤΗΡΗΣΗ ΚΑΙ ΚΑΘΑΡΙΣΜΟΣ ΤΟΥ ΠΡΟΪΟΝΤΟΣ

1. Καθαρισμός:

• Καθαρίζετε με μαλακή στεγνή πετσέτα. Μην χρησιμοποιείτε λειαντικά ή δραστικά καθαριστικά υλικά με βάση το οινόπνευμα, με χλωρίνη ή παρασκευάσματα με λειαντικά σωματίδια.

•Μην καταβρέχετε το τρίκυκλο με νερό και άλλα υγρά στην διάρκεια του παιχνιδιού ή στο καθαρίσμα. Με αυτό το τρόπο θα αποτρέψετε το ρίσκο από βλάβες του τρίκυκλου από σκουριά στα μεταλλικά σημεία και απώλεια της σταθερότητας των ενώσεων.

•Καθαρίζετε τακτικά τους τροχούς από άμμο ή σκόνη.

•Διατηρήστε το τρίκυκλο καθαρό.

2.Συντήρηση και αποθήκευση

• Πριν από κάθε χρήση του τρίκυκλου, ελέγχετε προσεχτικά την ορθότητα των εξαρτημάτων και ενώσεων:

-Οι βίδες πρέπει να είναι καλά σφιγμένες.

-Οι τροχοί και το τιμόνι να είναι γερά και καλά σταθεροποιημένα.

-Οι τροχοί πρέπει να κινούνται ελεύθερα.

•Δεν πρέπει να χρησιμοποιείτε το τρίκυκλο, εάν διαπιστώσετε ότι έχει χαλαρωμένα ή χαλασμένα εξαρτήματα.

•Η συχνή χρήση του προϊόντος μπορεί να χαλαρώσει τις βίδες ή τα παξιμάδια. Σιγουρευτείτε ότι όλα τα παξιμάδια και βίδες είναι καλά σφιγμένα, για να προσταψέτε το παιδί από τραυματισμό. Εάν χρειαστεί σφίξτε τις χαλαρωμένες βίδες.

•**Προσοχή!** ΜΗΝ ΣΦΙΓΓΕΤΕ ΥΠΕΡΒΟΛΙΚΑ, για να μην σπάσουν τα εξαρτήματα.

•Η έκθεση του προϊόντος σε απευθείας ηλιακό φως, μπορεί να αποχρωματίσει ή να ξεθωριάσει το χρώμα.

•Αποθηκεύστε το τρίκυκλο σε δροσερό και στεγνό μέρος, όταν δεν το χρησιμοποιείτε.

•Αποθηκεύστε το προϊόν μακριά από απευθείας ηλιακό φως και πηγές θερμότητας – ανοιχτές εστίες φωτιάς, κουζίνες μαγειρέματος και θερμαντικές συσκευές.

•Ελέγχετε τακτικά το προϊόν πριν και μετά από κάθε χρήση για σπασμένα, ραϊσμένα ή ελλiptή εξαρτήματα. Εάν διαπιστώσετε τέτοια, μην χρησιμοποιείτε το προϊόν ώσπου να διορθωθεί η βλάβη. Σε περίπτωση βλάβης επικοινωνήστε με το εμπορικό κατάστημα απ'όπου αγοράσατε το προϊόν ή με τον εισαγωγέα!

ΚΑΤΑΣΚΕΥΑΣΤΗΚΕ ΓΙΑ ΤΗΝ ΒΥΟΧ

Εισαγωγέας: MONI ΤΡΕΪΝΤ ΕΠΕ

Διεύθυνση: Βουλγαρία, Σόφια, συνοικία Τρέμπιτς, οδός Ντολο 1

Τηλ.: 02/ 936 07 90; **web:** www.byox.eu