

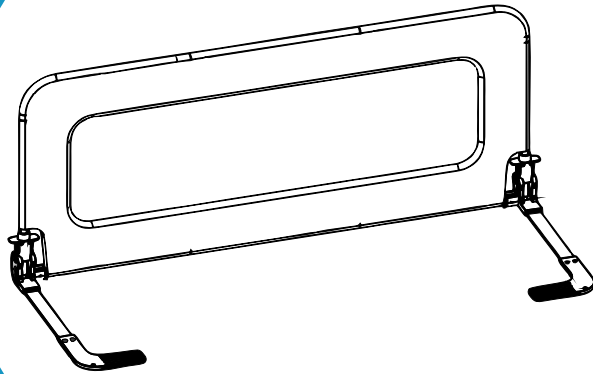

Bebe Stars[®]
by Gilis

USER'S MANUAL ΟΔΗΓΙΕΣ ΧΡΗΣΗΣ



NEW

Bed rail size 102x42cm
Item 720 (ACE201)

EN STANDARDS
BS7972:2001+A1:2009

Your child's safety depends on you. Proper product's use cannot be assured unless you follow these instructions.

DO NOT USE THIS PRODUCT BEFORE YOU READ AND UNDERSTAND THESE INSTRUCTIONS

Η ασφάλεια του παιδιού σας εξαρτάται από εσάς. Η σωστή χρήση του προϊόντος προϋποθέτει την ανάγνωση των οδηγιών χρήσης.

ΜΗΝ ΧΡΗΣΙΜΟΠΟΙΗΣΕΤΕ ΤΟ ΠΡΟΪΟΝ ΑΝ ΠΡΩΤΑ ΔΕ ΔΙΑΒΑΣΕΤΕ ΚΑΙ ΚΑΤΑΝΟΗΣΕΤΕ ΠΛΗΡΩΣ ΤΙΣ ΟΔΗΓΙΕΣ

Σας ευχαριστούμε που αγοράσατε αυτή την προστατευτική μπάρα της Bebe Stars, προσπαθούμε πάντα να σας προσφέρουμε τα καλύτερα προϊόντα και υπηρεσίες.
Διαβάστε το εγχειρίδιο πριν τη χρήση!

Thank you for purchasing this bed rail by Bebe Stars. We will always give you the best products and service .

Please read the user manual before you use!

INDEX | ΠΕΡΙΧΟΜΕΝΑ

	<u>Σελίδα / Page</u>
Οδηγίες Ασφαλείας.....	4-5
Safety Directions.....	6-7
Λίστα εξαρτημάτων.....	8
Parts list.....	8
Οδηγίες συναρμολόγησης.....	8-10
Assembly instructions.....	8-10
Εφαρμογή στο κρεβάτι.....	10
Installation on bed.....	10
Καθαρισμός & Συντήρηση.....	11
Cleaning & Maintenance.....	11

ΟΔΗΓΙΕΣ ΑΣΦΑΛΕΙΑΣ

ΣΗΜΑΝΤΙΚΟ: ΠΡΙΝ ΑΠΟ ΤΗ ΧΡΗΣΗ ΔΙΑΒΑΣΤΕ ΠΡΟΣΕΚΤΙΚΑ ΑΥΤΕΣ ΤΙΣ ΟΔΗΓΙΕΣ ΧΡΗΣΗΣ ΓΙΑ ΝΑ ΑΠΟΦΥΓΕΤΕ ΤΥΧΟΝ ΚΙΝΔΥΝΟΥΣ ΚΑΤΑ ΤΗ ΧΡΗΣΗ ΚΑΙ ΚΡΑΤΗΣΤΕ ΤΕΣ ΓΙΑ ΝΑ ΤΙΣ ΣΥΜΒΟΥΛΕΥΕΣΤΕ ΣΤΟ ΜΕΛΛΟΝ.

ΠΡΟΣΟΧΗ: ΠΡΙΝ ΑΠΟ ΤΗ ΧΡΗΣΗ ΑΦΑΙΡΕΣΤΕ ΚΑΙ ΠΕΤΑΞΤΕ ΤΥΧΟΝ ΠΛΑΣΤΙΚΕΣ ΣΑΚΟΥΛΕΣ ΚΑΙ ΟΛΑ ΤΑ ΣΤΟΙΧΕΙΑ ΠΟΥ ΑΠΟΤΕΛΟΥΝ ΤΜΗΜΑ ΤΗΣ ΣΥΣΚΕΥΑΣΙΑΣ ΤΟΥ ΠΡΟΪΟΝΤΟΣ ΚΑΙ ΚΡΑΤΗΣΤΕ ΤΑ ΜΑΚΡΙΑ ΑΠΟ ΤΑ ΝΕΟΓΕΝΝΗΤΑ ΚΑΙ ΤΑ ΠΑΙΔΙΑ.

ΠΡΟΣΟΧΗ: Η μπάρα πρέπει να χρησιμοποιείται για παιδιά από 18 μηνών έως 5 ετών. Η μπάρα προορίζεται για παιδιά που μπορούν να ανέβουν/κατέβουν από το κρεβάτι χωρίς βοήθεια.

ΠΡΟΣΟΧΗ: Η μπάρα δεν πρέπει να αντικαθιστά το παιδικό κρεβατάκι γιατί δεν εγγυάται τον ίδιο βαθμό ασφαλείας.

ΠΡΟΣΟΧΗ: Οι ενέργειες στερέωσης, τοποθέτησης και ρύθμισης της μπάρας πρέπει να πραγματοποιούνται αποκλειστικά από έναν ενήλικα.

ΠΡΟΣΟΧΗ: Η μπάρα μπορεί να τοποθετηθεί σε κρεβάτια με μεταλλικό ή σανιδωτό σκελετό. Βεβαιωθείτε ότι οι αποστάσεις μεταξύ των στοιχείων (μεταλλικών ή σανιδωτών) είναι μικρότερες από τις διαστάσεις των βάσεων της μπάρας.

ΠΡΟΣΟΧΗ: Βεβαιωθείτε ότι όσοι χρησιμοποιούν την μπάρα γνωρίζουν την ακριβή λειτουργία της.

ΠΡΟΣΟΧΗ: Βεβαιωθείτε πριν από τη συναρμολόγηση ότι το προϊόν και όλα του τα εξαρτήματα δεν παρουσιάζουν ζημιές που οφείλονται στη μεταφορά. Στην περίπτωση αυτή το προϊόν δεν πρέπει να χρησιμοποιείται και πρέπει να φυλάσσεται μακριά από τα παιδιά.

ΠΡΟΣΟΧΗ: Μην χρησιμοποιείτε τη μπάρα αν προηγουμένως δεν έχετε εφαρμόσει στο πλαίσιο του κρεβατιού τους βραχίονες στήριξης.

ΠΡΟΣΟΧΗ: Μη χρησιμοποιείτε εξαρτήματα ή ανταλλακτικά που δεν προμηθεύονται από τον κατασκευαστή.

ΠΡΟΣΟΧΗ: Για να αποφύγετε τον κίνδυνο πνιγμού βεβαιωθείτε ότι, όταν η μπάρα είναι τοποθετημένη και στερεωμένη, υπάρχει ένα κενό τουλάχιστων 250 χιλιοστών ανάμεσα σε κάθε πλευρά του κρεβατιού και το αντίστοιχο άκρο της μπάρας.

ΠΡΟΣΟΧΗ: Πριν από τη χρήση βεβαιωθείτε ότι η μπάρα είναι σωστά τοποθετημένη και στερεωμένη.

ΠΡΟΣΟΧΗ: Βεβαιωθείτε ότι κατά τη χρήση το δίχτυ της μπάρας εφάπτεται με την πλάγια επιφάνεια του στρώματος.

ΟΔΗΓΙΕΣ ΑΣΦΑΛΕΙΑΣ

ΠΡΟΣΟΧΗ: Η μπάρα δεν πρέπει να χρησιμοποιείται με κρεβάτια των οποίων το ύψος από το έδαφος της επάνω επιφάνειας του στρώματος είναι περισσότερο από 60 εκ.

ΠΡΟΣΟΧΗ: Μη χρησιμοποιείτε τη μπάρα με στρώματα πάχους μεγαλύτερο των 20 εκ.

ΠΡΟΣΟΧΗ: Η μπάρα δεν πρέπει να χρησιμοποιείται από ενήλικες, άτομα με ειδικές ανάγκες ή σε μη οικιακούς χώρους.

ΠΡΟΣΟΧΗ: Μη χρησιμοποιείτε τη μπάρα αν ορισμένα τμήματα είναι σπασμένα, σχισμένα ή απουσιάζουν.

Μην επιτρέπετε σε άλλα παιδιά να παίζουν χωρίς επίβλεψη κοντά στη μπάρα ή να σκαρφαλώνουν σε αυτό.

ΠΡΟΣΟΧΗ: Για να αποφύγετε εγκαύματα ή ανάφλεξη, μην τοποθετείτε ποτέ τη μπάρα κοντά σε ηλεκτρικές συσκευές, εστίες υγραερίου ή άλλες πηγές έντονης θερμότητας. Κρατήστε το προϊόν μακριά από ηλεκτρικά καλώδια.

ΠΡΟΣΟΧΗ: Μην τοποθετείτε τη μπάρα κοντά σε παράθυρα ή τοίχους όπου σχοινιά, κουρτίνες ή άλλα μπορούν να χρησιμοποιηθούν από το παιδί για να σκαρφαλώσει ή να προκαλέσουν ασφυξία ή πνιγμό.

ΠΡΟΣΟΧΗ: Αποφύγετε την παρατεταμένη έκθεση της μπάρας στον ήλιο: Μπορεί να προκληθούν αλλαγές στο χρώμα των υλικών και των υφασμάτων.

ΠΡΟΣΟΧΗ: Η μπάρα, όταν δεν χρησιμοποιείται, πρέπει να φυλάσσεται μακριά από τα παιδιά.

ΠΡΟΣΟΧΗ: Η μπάρα δεν πρέπει να χρησιμοποιείται με περισσότερα από ένα στρώματα, σε κρεβατάκια που βρίσκονται σε εξωτερικό χώρο και κούνιες-παρκοκρέβατα.

ΠΡΟΣΟΧΗ: Μην χρησιμοποιείτε τη μπάρα στο πάνω μέρος του πλαισίου σε κρεβάτια κουκέτες.

ΠΡΟΣΟΧΗ: Η χρήση της μπάρας δεν συνιστάται με στρώματα χαμηλής πυκνότητας.

ΠΡΟΣΟΧΗ: Η μπάρα δεν πρέπει να χρησιμοποιείται σε κρεβάτια με πλευρές.

ΠΡΟΣΟΧΗ: Η χρήση της μπάρας επιτρέπεται με στρώματα που έχουν ελάχιστο μήκος 156 εκ. / Ελάχιστο πλάτος 90 εκ. / Μέγιστο ύψος 20 εκ. Μην χρησιμοποιείτε τη μπάρα με στρώματα πάχους μεγαλύτερο από 20 εκ.



WARNING !!!

Ποτέ μην αφήνετε το παιδί σας χωρίς επίτηρηση!

SAFETY DIRECTIONS

IMPORTANT: RETAIN FOR FUTURE REFERENCE – READ CAREFULLY - YOUR CHILD'S SAFETY MAY BE AFFECTED IF YOU DO NOT FOLLOW THESE INSTRUCTIONS CAREFULLY.

WARNING: TO AVOID DANGER OF SUFFOCATION REMOVE PLASTIC COVER BEFORE USING THIS ARTICLE. THIS COVER SHALL BE DESTROYED OR KEPT AWAY FROM BABIES AND CHILDREN.

WARNING: The bed rail is intended for use for children between 18 months and 5 years of age, who are able to climb on and off the bed without their parents' help.

WARNING: The bed rail must not be used to replace the cot, since it does not guarantee the same safety standards.

WARNING: The fixing, fitting and adjustment operations of the bed rail must only be carried out by an adult.

WARNING: The bed rail can be fitted on metallic mesh or slats, make sure that the distances between the elements (metallic mesh or slats) are smaller than the size of the base of the bed rail. Ensure that the people using the bed rail know how to use it safely.

WARNING: Before assembly, check that the product and all its components have not been damaged during transportation. Should any part be damaged, do not use and keep out of reach of children.

WARNING: The bracings must never be removed from the plastic supports and left within the reach of newborn babies and children.

WARNING: Do not use accessories, spare parts, or any component not supplied or approved by the manufacturer, as they may make the bed rail unsafe.

WARNING: To prevent the risk of strangulation it is essential to ensure that when the bed rail is fitted into position, there is a gap of at least 250 mm (10 in.) between each end of the bed and the corresponding end of the bedguard.

WARNING: Do not use the safety bed rail unless all the components are correctly fitted and adjusted.

WARNING: Never use without the bracings are firmly fixed to the bed

WARNING: Ensure that during use, the bed rail mesh is in contact with the mattress side surface.

WARNING: The bed rail must not be used with beds in which the top surface of the mattress is higher than 60 cm above the floor.

WARNING: Do not use the bed rail with mattresses thicker than 20 cm.

WARNING: The bed rail must not be used by adults, bedridden people or the elderly, or in a non-domestic environment.

SAFETY DIRECTIONS

WARNING: Do not use the bed rail if any part is broken, torn or missing

WARNING: Don't let other children play unattended close to the bed rail or climb on it.

WARNING: To prevent the risk of burns or fire, never place the bed rail near electrical appliances, gas cooker or other sources of intense heat. Keep the bed rail away from electrical cables.

WARNING: Do not place the bed rail near windows or walls, where strings, curtains or other objects may be used by the child to climb out of the bed, and to prevent the risk of suffocation and/or choking.

WARNING: Do not leave the bed rail under the sun for a long time: prolonged exposure to direct sunlight may cause the materials or fabric cover to fade.

WARNING: When folded, store away from children.

WARNING: The bed rail must not be installed on an extra mattress, outdoor, cot.

WARNING: Do not use the bed rail on the top section of the structure when used as bunk beds.

WARNING: Use of the bed rail is not recommended with low density mattresses.

WARNING: The bed rail must not be used on beds with side panels.

WARNING: The use of the bed rail is allowed with mattresses: Length minimum 156cm / Width minimum 90cm / Height maximum 20cm. Do not use the bed rail with mattresses thicker than 20cm.



WARNING !!!

Never leave your child unattended!

ΛΙΣΤΑ ΕΞΑΡΤΗΜΑΤΩΝ | PARTS LIST

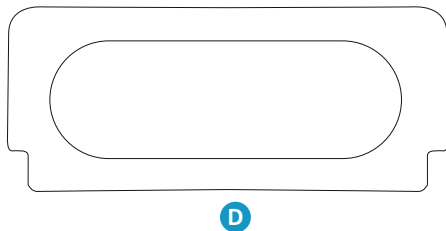
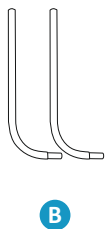
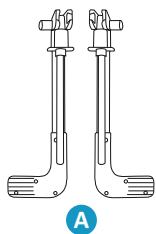

- A.** Βραχίονες στήριξης με μηχανισμό αναδίπλωσης
- B.** Επάνω σωλήνες
- C.** Κάτω σωλήνες
- D.** Υφασμάτινο κάλυμμα

- A.** Bracing tube with folding mechanism
- B.** Top tubes
- C.** Bottom tubes
- D.** Fabric cover

Τοποθέτηση εξαρτημάτων
Parts placement

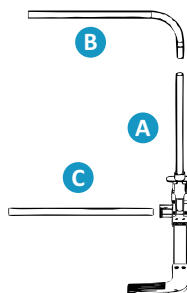
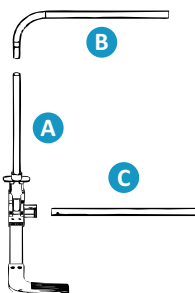

ΣΥΝΑΡΜΟΛΟΓΗΣΗ | ASSEMBLY

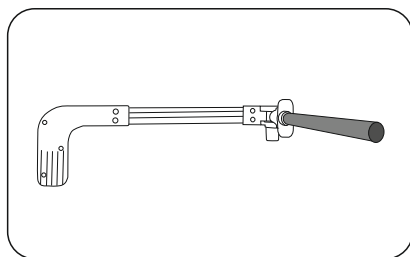
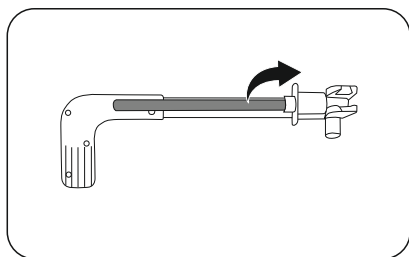

- 1.** Τραβήξτε τον χαλύβδινο σωλήνα των εξαρτημάτων (A) σε γωνία 90° μοιρών
- 1.** Retract the steel pipe of parts (A) to a 90° angle

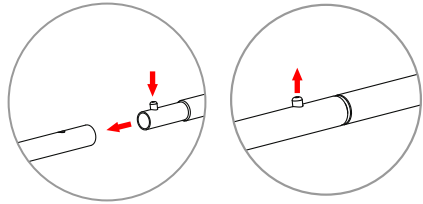
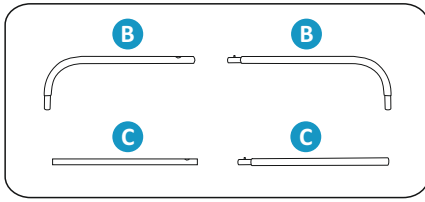

2. Ενώστε τις επάνω σωλήνες (B) μαζί, βεβαιωθείτε ότι ο πείρος ασφαλείας βγαίνει προς τα έξω.

Ενώστε τις κάτω σωλήνες (C) μαζί, βεβαιωθείτε ότι ο πείρος ασφαλείας βγαίνει προς τα έξω.

2. Connect the top tubes (B) together, making sure the safety pin is popped up.
Connect the bottom tubes (C) together, making sure the safety pin is popped up.

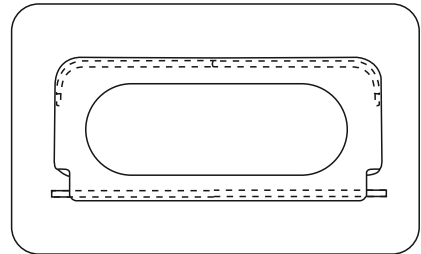
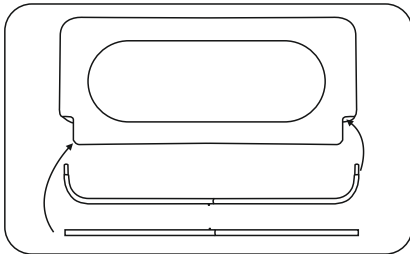

3. Σύρετε τους επάνω σωλήνες πρώτα μέσα στο υφασμάτινο κάλυμμα μέχρι να φτάσουν σε όλο το μήκος του επάνω μέρους του υφάσματος.

Σύρετε τους κάτω σωλήνες στην κάτω πλευρά του υφασμάτινου καλύμματος σε όλο το μήκος του.

3. Slide the top tubes first into the fabric cover until they reach the full length of the upper part of the fabric.

Slide the bottom tubes in the lower side of the fabric cover on it's full length.

ΣΥΝΑΡΜΟΛΟΓΗΣΗ | ASSEMBLY

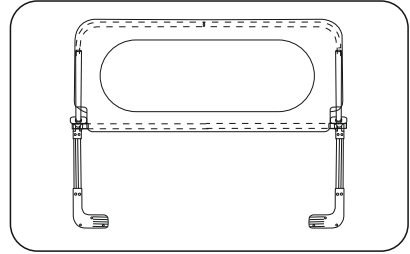
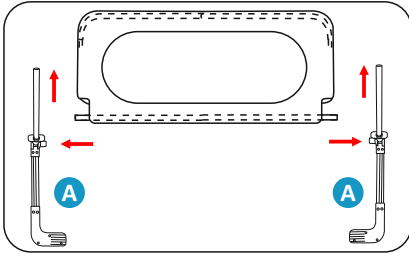

4. Σύρετε τους χαλύβδινους σωλήνες των μερών (A) μέσα στο ύφασμα και συνδέστε τους σωλήνες, βεβαιωθείτε ότι ο πείρος ασφαλείας βγαίνει προς τα έξω.

4. Slide the steel tubes of the (A) parts into the fabric and connect the tubes, making sure the safety pin pops out.

ΕΦΑΡΜΟΓΗ ΣΤΟ ΚΡΕΒΑΤΙ | INSTALLATION ON BED

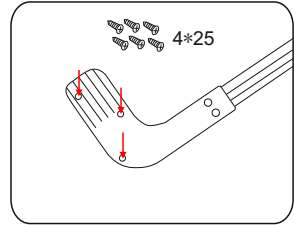
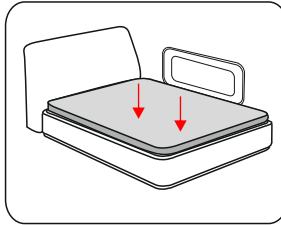
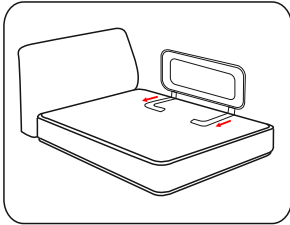

1. Τοποθετήστε την προστατευτική μπάρα στο πλαίσιο του κρεβατιού και τοποθετήστε το στρώμα από πάνω. Επιπρόσθετες βίδες μπορούν να χρησιμοποιηθούν για τη στερέωση της μπάρας στο κρεβάτι.

1. Place the bed rail on the bed frame and place the mattress on top. Additional screws can be used to fix the bed rail on the bed frame.

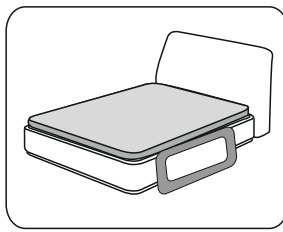
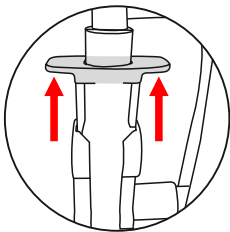

2. Όταν δεν χρησιμοποιείτε την μπάρα, τραβήξτε την ασφάλεια και στις δύο πλευρές της μπάρας και διπλώστε προς τα κάτω.

2. When not in use, pull the safety on both sides of the rail and fold downwards.

Οι ενέργειες καθαρισμού και συντήρησης πρέπει να πραγματοποιούνται μόνο από ενήλικες.

Καθαρισμός

Καθαρίστε τα υφασμάτινα τμήματα χρησιμοποιώντας ένα πανάκι εμποτισμένο σε νερό ή ουδέτερο απορρυπαντικό.

Καθαρίστε τα πλαστικά τμήματα με ένα υγρό πανάκι.

Στεγνώστε τα μεταλλικά τμήματα, μετά από τυχόν επαφή με νερό, για να αποφύγετε τη δημιουργία σκουριάς.

Μη χρησιμοποιείτε ποτέ διαβρωτικά απορρυπαντικά ή διαλυτικά.

Συντήρηση

Ελέγχετε τακτικά ότι τα τμήματα του κάγκελου δεν είναι φθαρμένα, σπασμένα ή κατεστραμμένα. Σε αυτή την περίπτωση μην το χρησιμοποιείτε πριν το επισκευάσετε ή το αντικαταστήσετε.

Φυλάξτε το κάγκελο σε στεγνό χώρο.

The cleaning and maintenance of the bed guard must only be carried out by an adult.

Cleaning

Clean the fabric parts with a soft cloth soaked in water or a neutral detergent.

Clean the plastic parts with a soft cloth soaked in water.

If the bed guard comes into contact with water, dry the metal parts to prevent the formation of rust.

Never use abrasive detergents or solvents.

Maintenance

Periodically check that the bed guard components are not worn, broken or damaged; in such an event, do not use the bed guard before having repaired or substituted the worn or damaged part.

Keep the bed guard in a dry place.



Thank you for choosing Bebe Stars products

Ευχαριστούμε για την προτίμηση σας
στα παιδικά προϊόντα Bebe Stars

FOLLOW US

www.bebestars.gr



bebestarsbygilis



@bebe.stars



bebestarsbygilis



63200 | Nea Moudania | Greece